

# **Industrial Typefounding in Sweden: Berlingska Stilgjuteriet, 1837–1980**

Rikard Heberling

PhD thesis draft (2024.03.25)

Lund University, Division of Book History

## **Appendix of figures**



Fig. 1  
Type in the hands of a compositor.

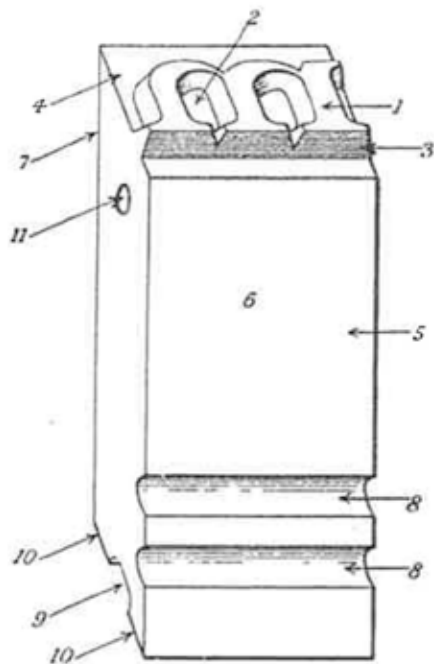

FIG. 3.—Isometric view of type.  
( $2\frac{1}{2}$  times full size.)

1. The face.
2. The counter.
3. The neck (or beard).
4. The shoulder.
5. The stem or shank.
6. The front.
7. The back.
8. The nicks.
9. The heel-nick or groove.
10. The feet.
11. The pin-mark or drag.

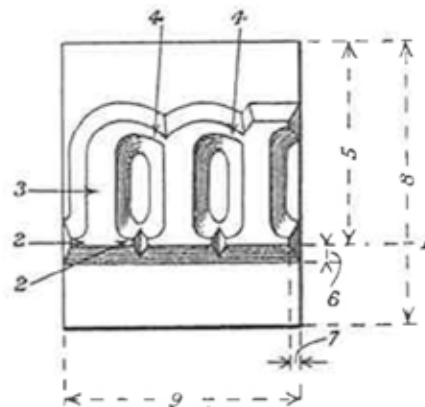

FIG. 4.—Plan of type.  
( $2\frac{1}{2}$  times full size.)

1. The line.
  2. Serifs.
  3. Main-stroke.
  4. Hair-line.
  5. Line-to-back.
  6. Beard.
  7. Side-wall.
  8. Body.
  9. Set.
- The body-wise dimension of the face is called the gauge.

Fig. 2

‘A type in the days of metal composition and certainty: a rectangular piece of metal, with its own topography and highly developed nomenclature. On the face of the type lay an image: the typeface. (From: Legros & Grant)’ (Kinross, 2002)



Fig. 3  
Matrices from the Berling collection, Kulturen.



Fig. 4

'Swedish types in Swedish printing'. From a type specimen issued by Berling, 1932.

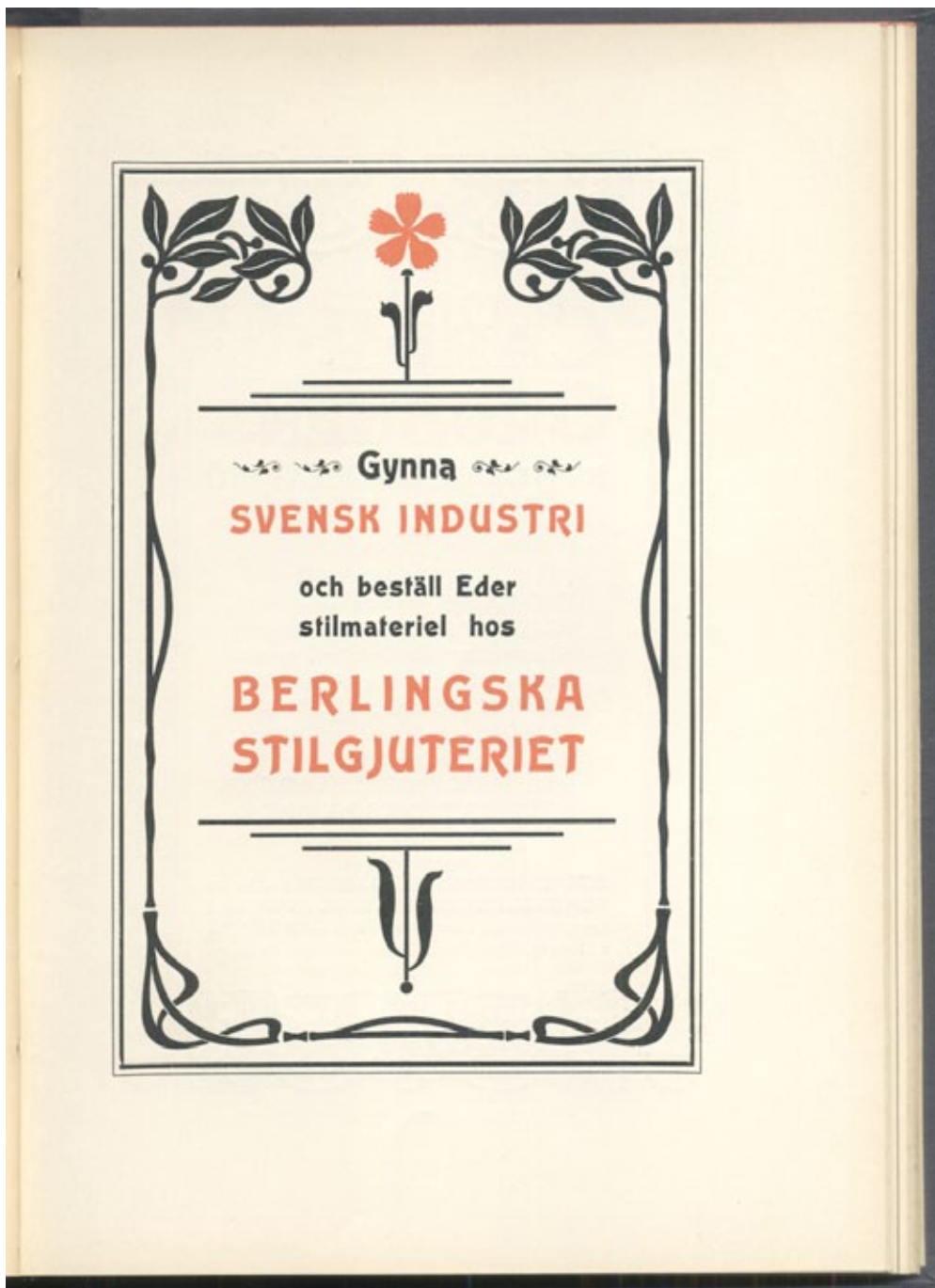

Fig. 5

'Support Swedish industry'. Ad in *Boktryckerikalender*, 1902–1903.



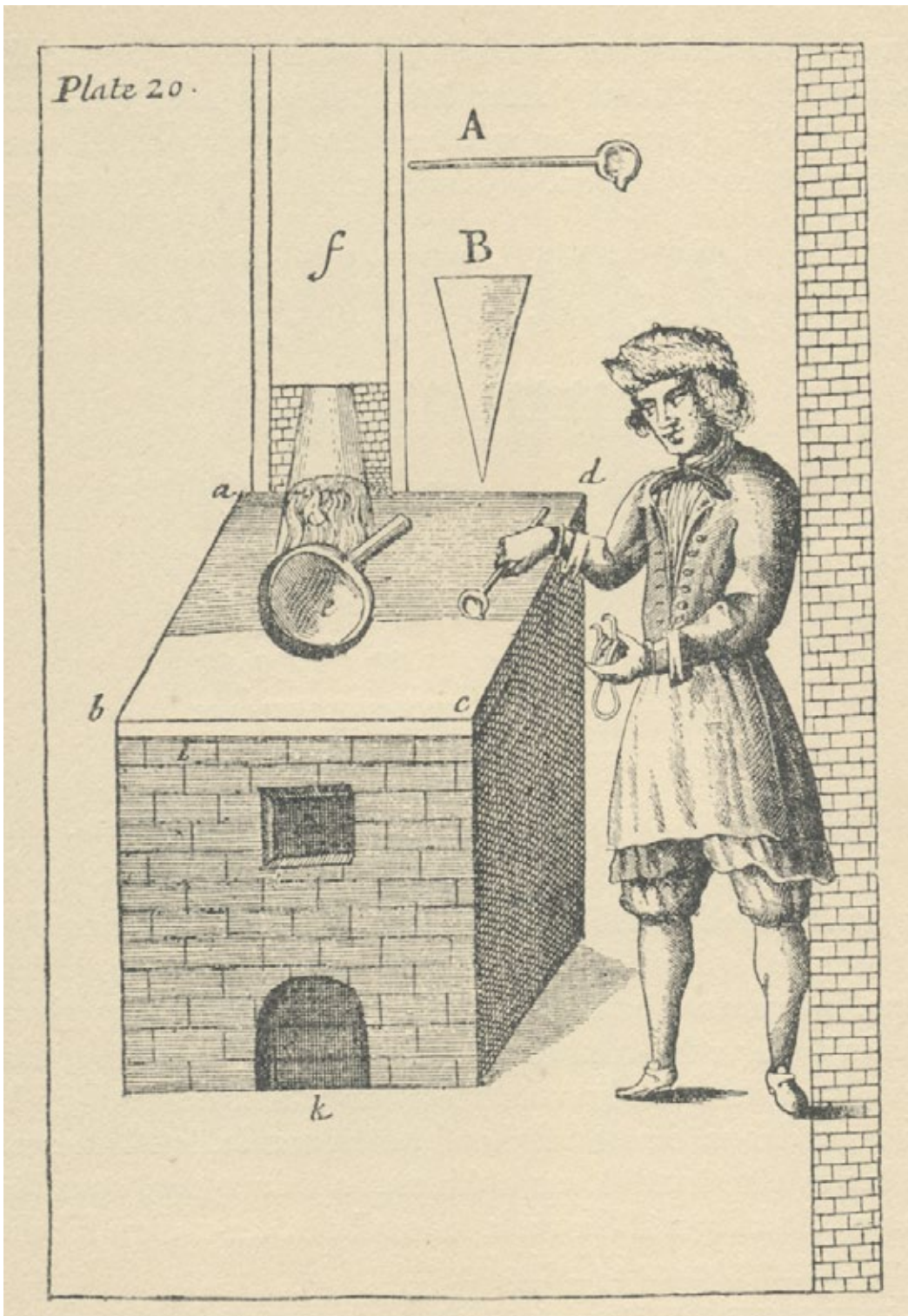

Fig. 7

Typesetting illustrated in Joseph Moxon, *Mechanick exercises*, 1683–1684.





Fig. 8

One of the earliest known images of a typefoundry. Jost Amman, *Stände und Handwerker*, 1568.

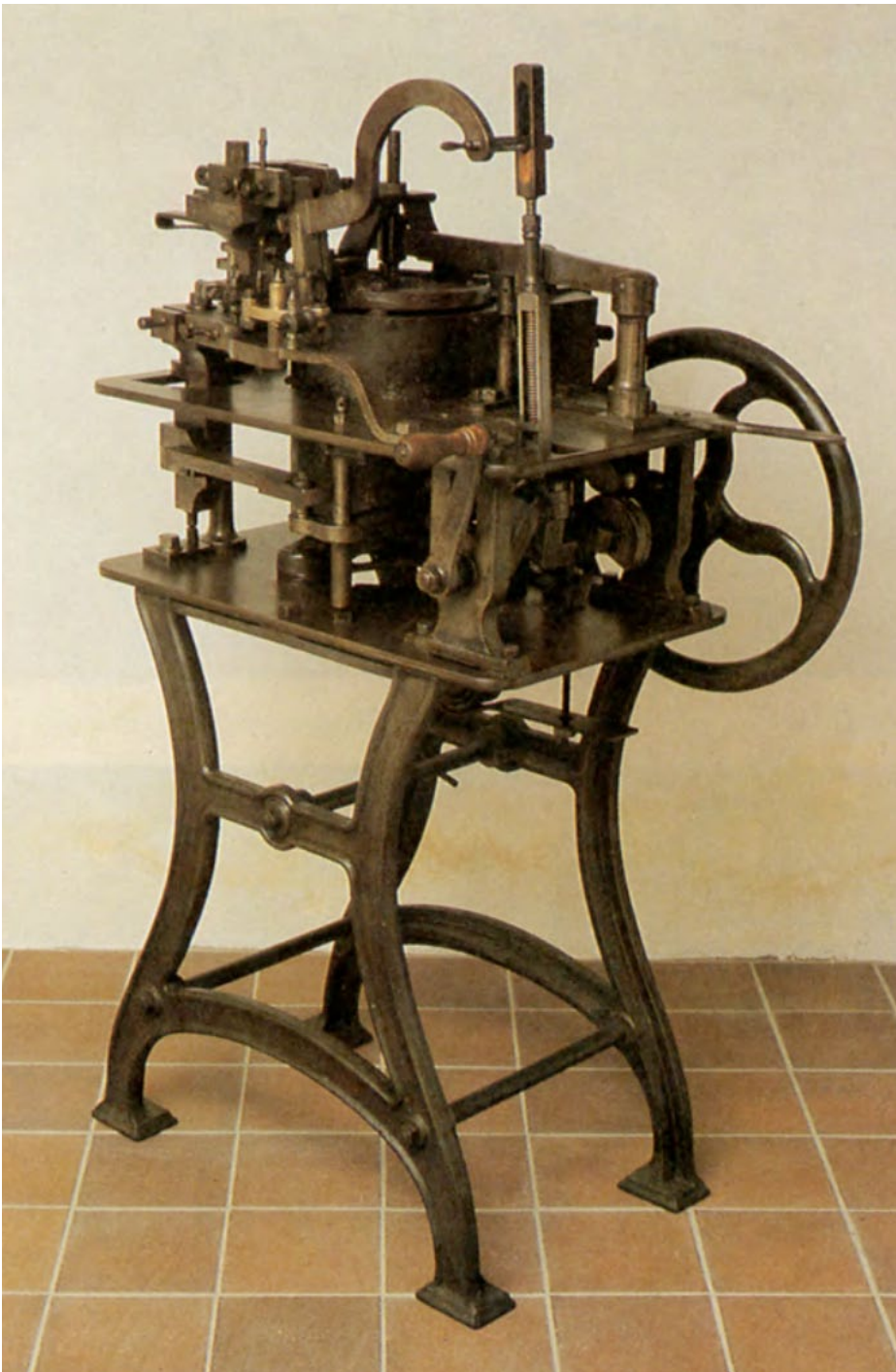

Fig. 9  
Pivotal typecasting machine in the Berling collection, Kulturen.

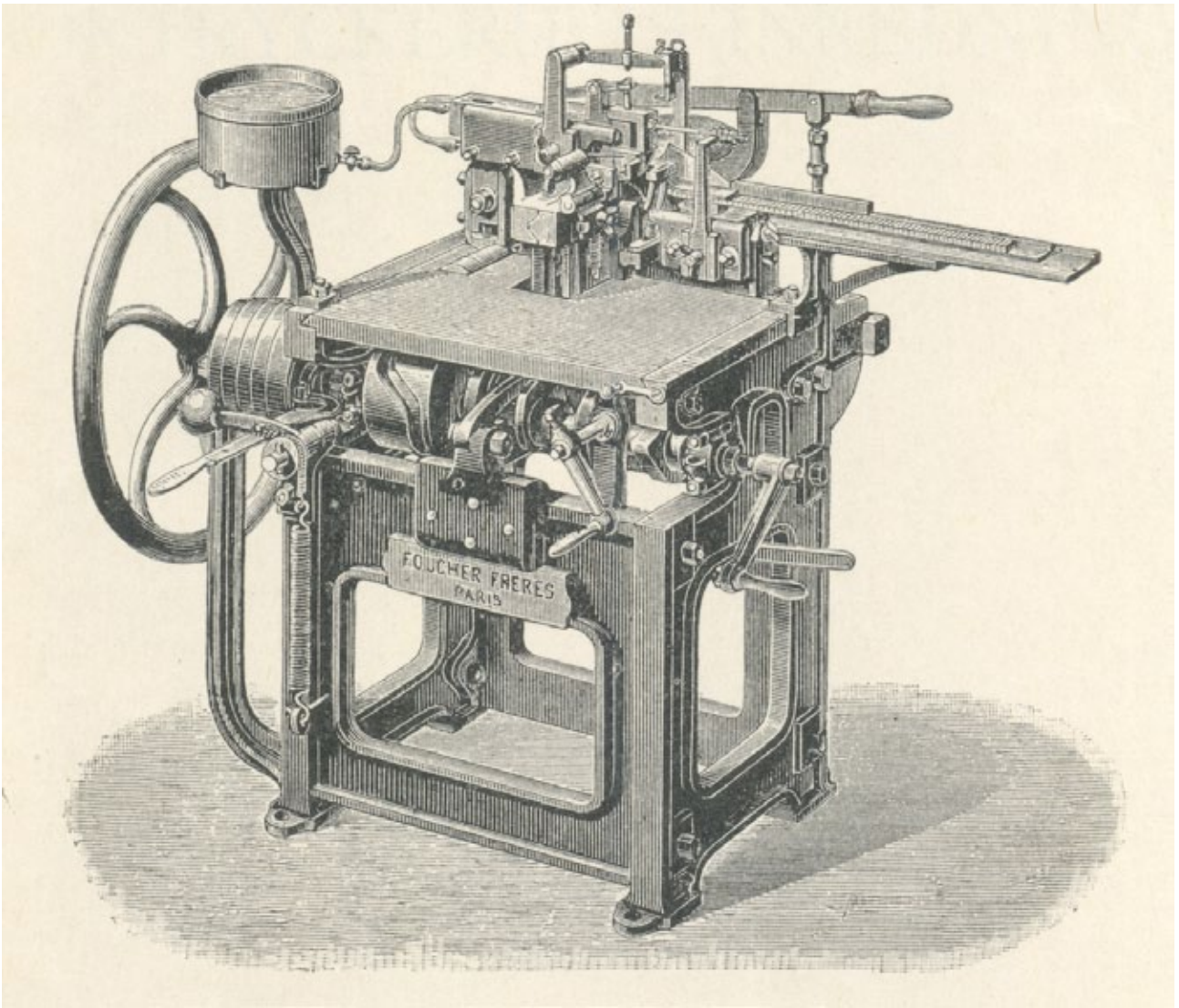

Fig. 10  
'Automatic' typesetting machine. (Elge, 1915)

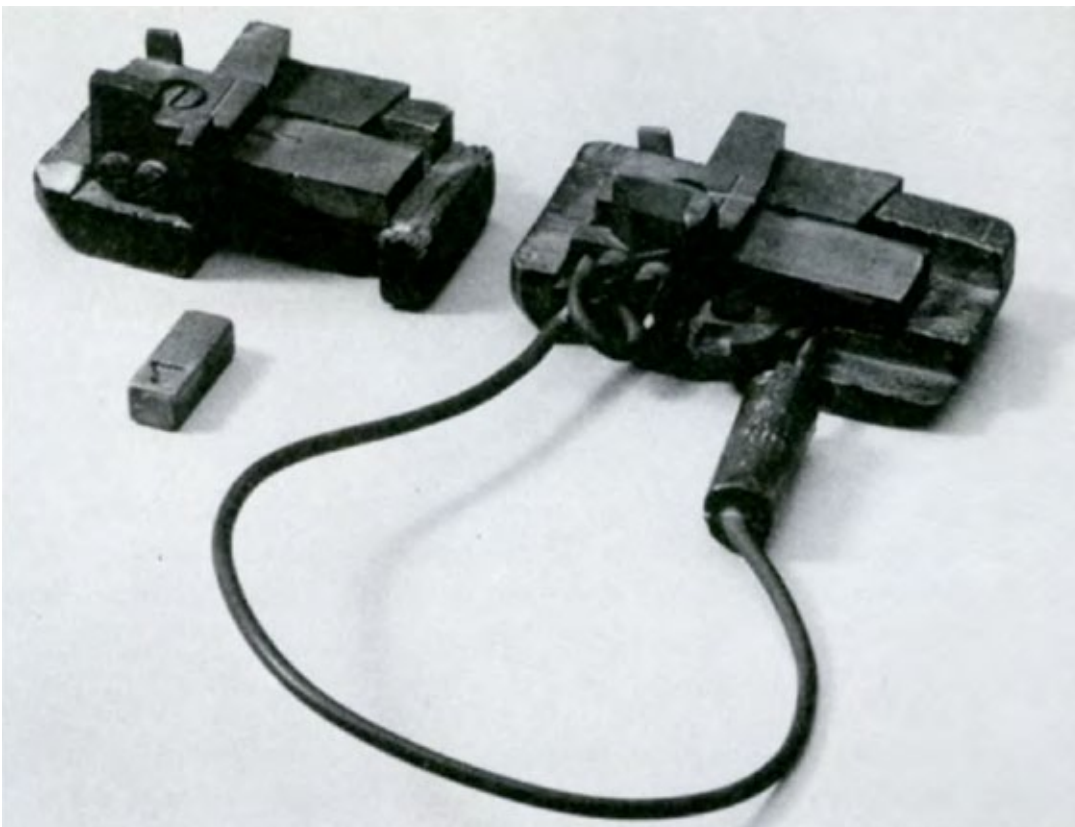
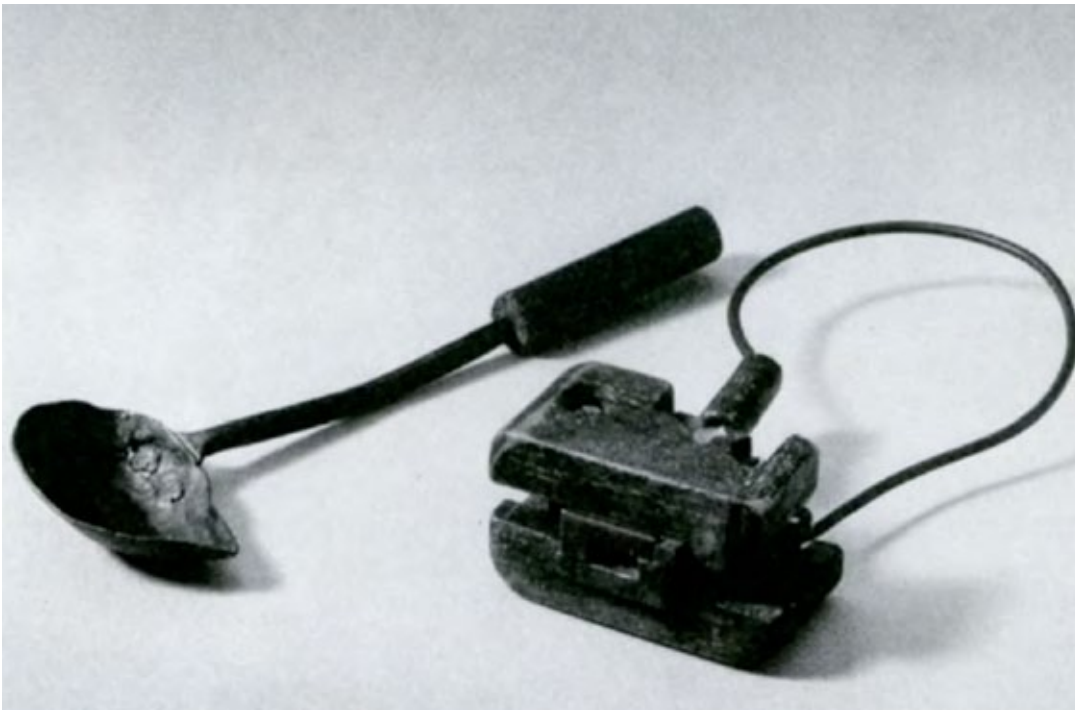

Fig. 11, 12  
Typecasting mould, ladle and matrix. From the Berling collection, Kulturen.

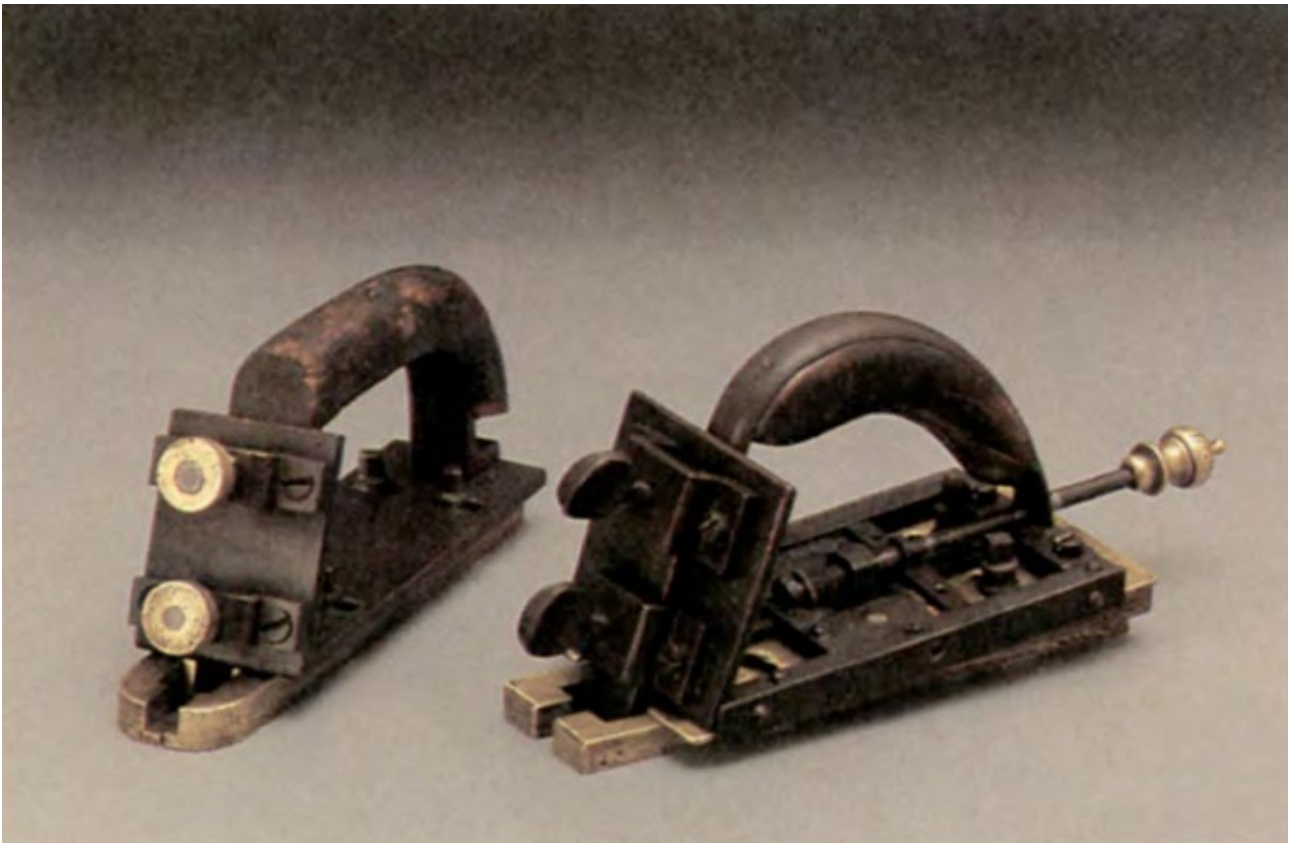

Fig. 13, 14  
Planes and planing bench. From the Berling collection, Kulturen.

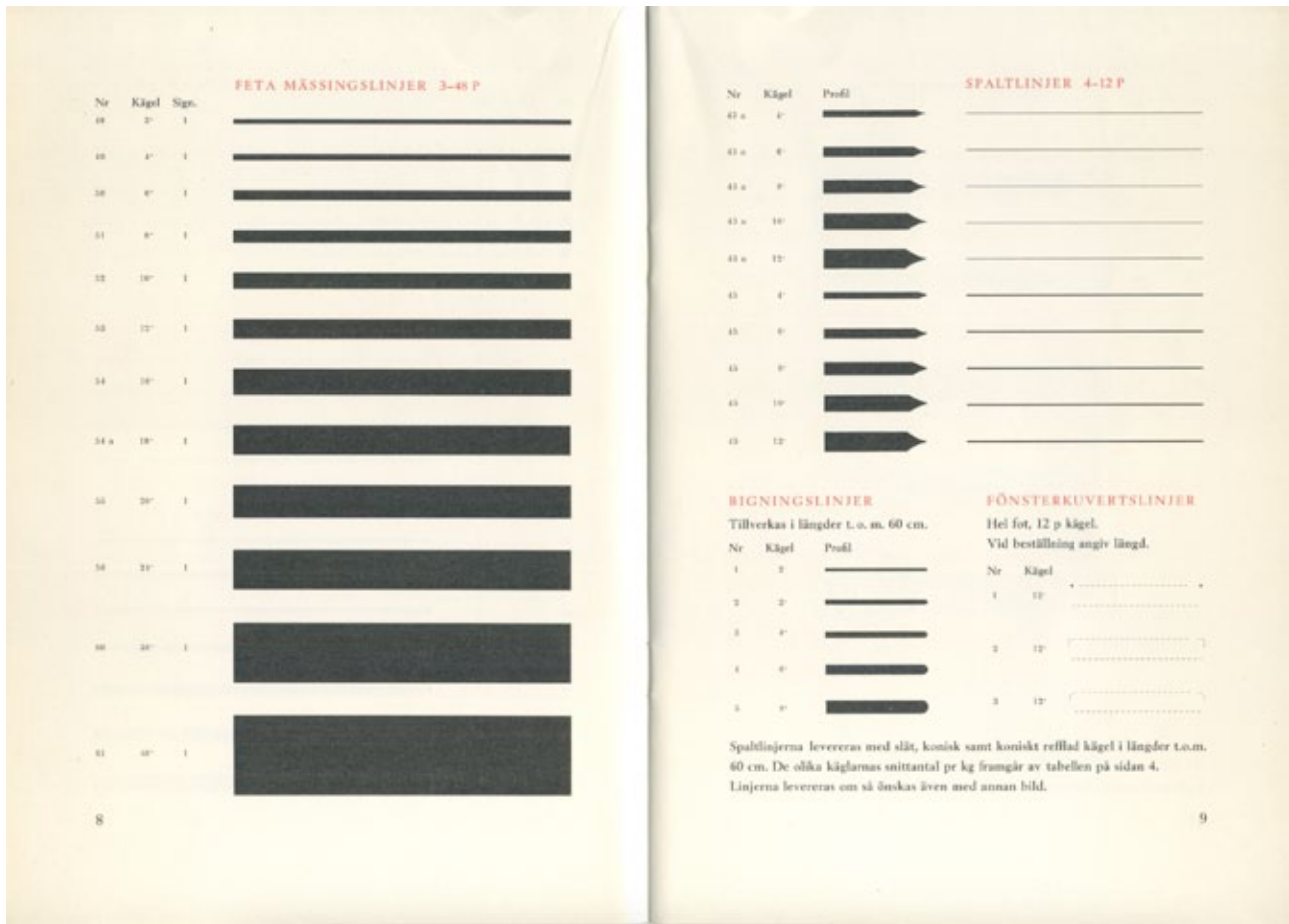



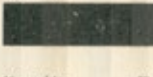

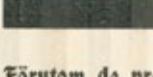
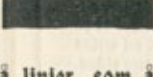



Fig. 15  
Specimen of brass rules (used for frames, tables, etc.) issued by Berling, 1958.

36 punkter	50 centimeter	3: 50 Kronor
		
24 punkter	50 centimeter	2: 50 Kronor
		
20 punkter	50 centimeter	2: 10 Kronor
		
16 punkter	50 centimeter	1: 20 Kronor
		

Förutom de prof på linier, som å föregående sida förefinnas, tillverka vi äfven metallinier på 16, 20, 24 och 36 punkter. Dessa linier, som äro afsedda för annonser i tidningar eller för större reklamskrifter, tillverkas i 50 cm. långa längder. Å profven här ofvan äro linierna till höger med en knif uppruggade i kanterna. 



**Berlingska  
Stilgjuteriets  
Metallinier**

Berlings metallinier äro synnerligen användbara äfven vid arbeten där sträng noggrannhet fordras och erbjuda dervid den fördelen att de i en vanlig byfvelmaskin, som ju bör finnas i hvarje sätteri, kunna lätt afskäras i hvilka storlekar man önskar. För att erhålla fyllda hörn är bäst att skära linierna i hörnen snedt, då de lättare pressas mot hvarandra och teckningen af linien skall då synas vara som en enda fortlöpande linie. Linierna kunna med lätthet af hvar och en användas till öfverstycken, vignetter, anfanger, brefhufvuden och detta gör det möjligt för alla att på ett enkelt och billigt sätt pryda sina arbeten.

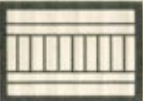

**Berlingska Stilgjuteriet**  
St. Gråbrödersgatan 19, Lund.

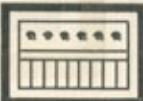

Fig. 16

Specimen of typemetal rules (used for frames, tables, etc.) issued by Berling, c. 1900.

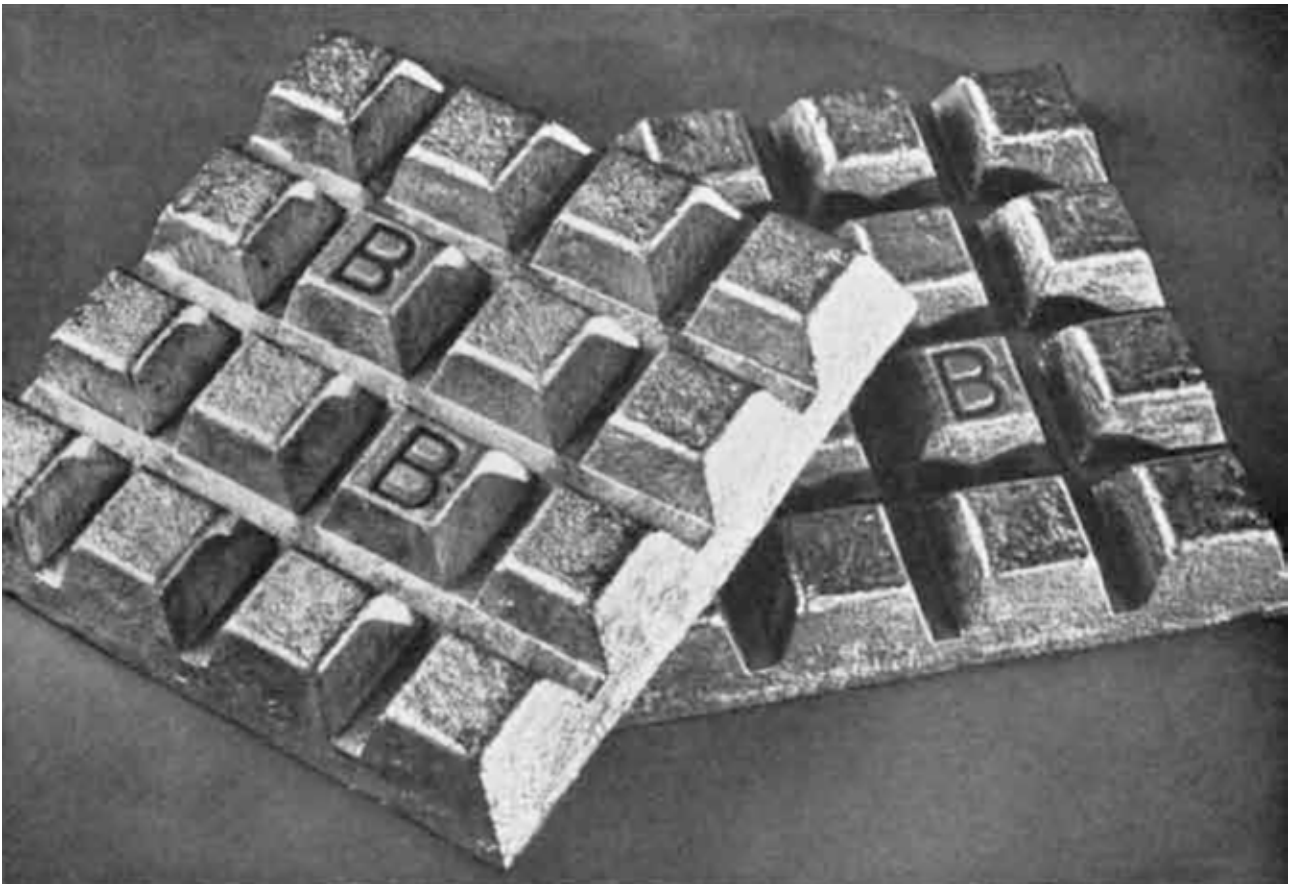

Fig. 17  
Typemetal ingots. (Bauer, c. 1930)



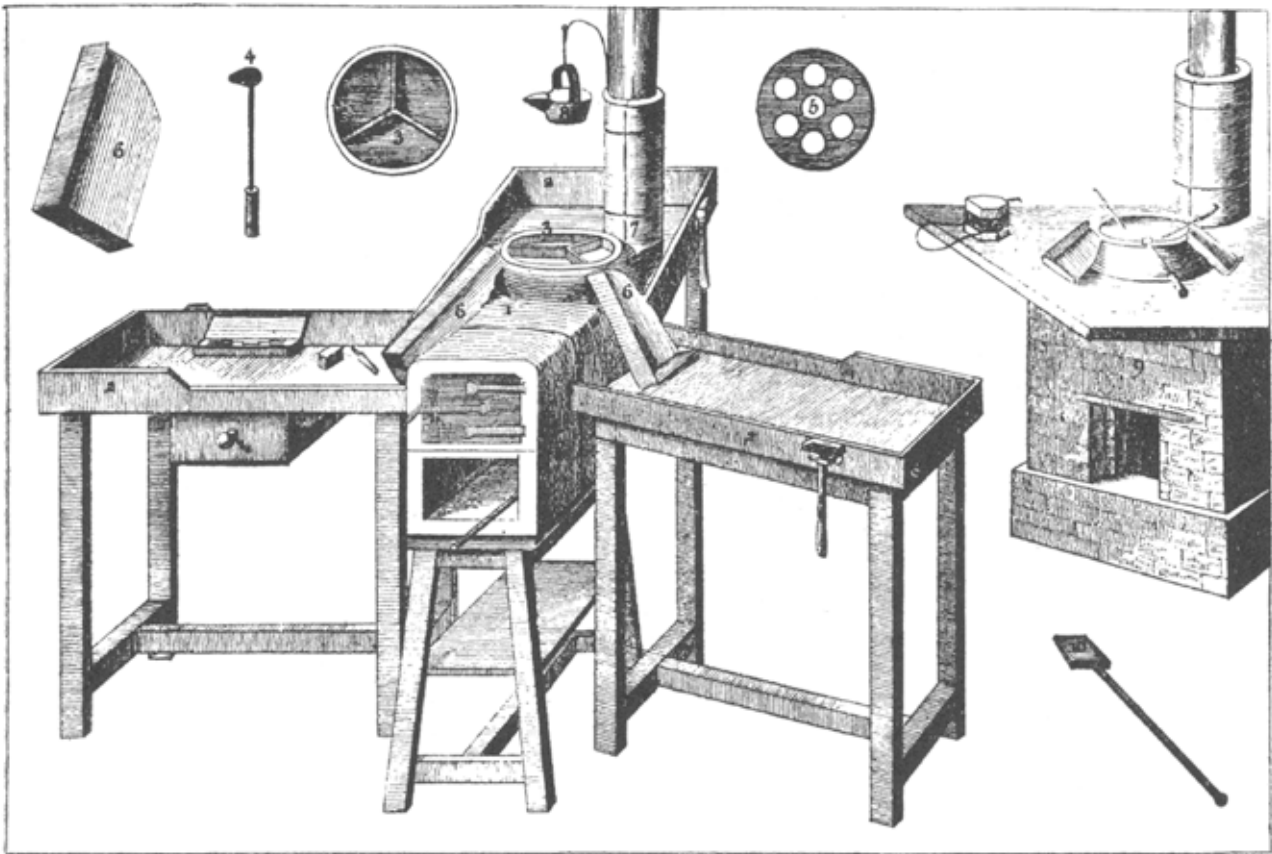

Fig. 18  
Worktable for typesetting. (Fournier, 1764–1766)

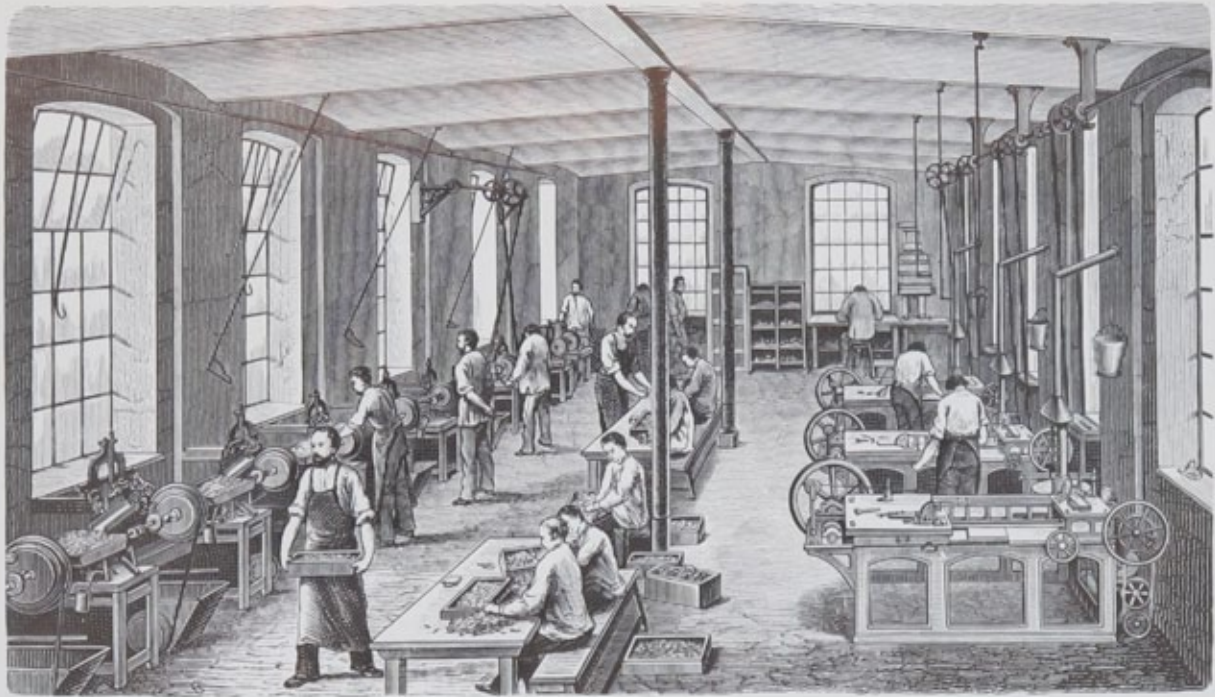

Fig. 19  
Worktable for typecasting. From the Berling collection, Kulturen.



Fig. 20

One of the workrooms at Berling around 1900. (Rahmns fotosamling, Lunds stadsarkiv)



Unterer Gießerfaal mit den ersten Komplett-Gießmaschinen sowie älteren Gießmaschinen mit Dampftrieb  
im Jahre 1878

Fig. 21

One of the workrooms at Genzsch & Heyse, Hamburg, 1878. (G&H Erinnerungen, 1908)

# Abdruck der Schriften,

Die in der allerunterthänigst übernommenen Schriftgießerey in dem ersten 1748. Jahre angeschaffet, gegossen worden, und für civilen Preis zu haben sind,

bey mir

ERNST HENRICH BERLING,  
Hofbuchdrucker.

## Petit Antiqua.

Concede o benignissime JESU ut ad Exemplum tuum crescamus & proficiamus, non tantum aetate, sed etiam Sapientia ac gratia, apud te, atque hominem, teoque uno cum Patre & Spiritu sancto laudamus, celebretus glorificemus, nunc & in omne Saeculum amen. ABCDEFGHIJKLMNOPQRSTUVWXYZÆ

## Petit Cursiv.

Eodem tempore Turci, nesciendis casibus injuriti, insati in Fide ham, praesidio istius provinciae cum tribus militum millibus fuderunt. In seculo tam Persa stragifino congressu proelio, ingenium perturbant stragem, Ad adeo ipsi clementia visioribus, ut exinde Partibus Turcicam pacem pensantibus feritarum vestigium annuati redemerit, caput post diram illud nuntiavit. BCDEFGHIJKLMNOPQRSTUVWXYZÆJ. 1234567890

## Petit Antiqua auf Cicero Regel.

Dicant corporalia bona; si Deus sanaverit, nos a morbo corruptionis quid agis? in ipso usu considera in quo melior ex nobis sis vel quid inde spes imponerem. Expertus es nos quid ergo vis in nos mutari an nos in te quid tibi & nobis quid doles de transitu nostro malum inter ire secundum Domini voluntatem quam

## Petit Cursiv auf Cicero Regel.

Mihi sunt obligandi, pauci offendendi nam memoria benef ciorum facili, est injuriam tenax. Objectionibus saepe aliquid blandi admisi. Facilius enim penetrant verba, qua molli valent via, quam asperet. Regnantibus pius multo periculum est verum est FRMNPTSHF

## Kleine Cicero Antiqua.

In hilaritate vultus Regis, vita & clementia ejus quasi & acquirere prudentiam. Quia pretior est Argentum. Se mala custos animae suae servat ruinam exaltabitur Spiritus, melius est humiliari cum mitibus, quam ABCDEFGHIJKLMNOPQRSTUVWXYZÆ

## Cicero Antiqua auf Mittel Regel.

Cantate Domino cum gratiarum actione psalite Deo nostro in cithara, Qui operit caelum nubibus, & parat terrae pluviam, qui producit in montibus faenum. Qui dat iumentis escam ipsorum & pullis corvorum invocantibus eum. B CD EFG IJKLMN OPQRSTU VWXYZÆ.

## Mittel Antiqua.

Candate Domino cum gratiarum actione psalite Deo nostro in cithara, Qui operit caelum nubibus, & parat terrae pluviam, qui producit in montibus faenum. Qui dat iumentis escam ipsorum & pullis & ABCD EFGHIJKLMNOPQRSTUVWXYZÆ: a b c d e f g h i k l m n o p q r s t u v w x y z

## Mittel Antiqua auf Tertia Regel.

Eripe me Domine ab homine malo, a viro violento serua me, qui cogitauerunt mala in corde toto die congregantur ad praelium: Acuerunt linguas suas sicut serpentes et effi ABCDEFGHIJKLMNOPQRSTUVWXYZÆ

## Petit Fraktur.

Men hans moder soarede, og sagde: Ingenkunde saa, men han skal bede Johannes. Og de sagde til hende: Der er dog ingen i din slægt, som kaldes med dette navn. Og de mistede ad hans fader, hvorledes han vilde, at han skulde kaldes. ABCDEFGHIJKLMNOPQRSTUVWXYZÆ

## Petit Schwabacher.

Tu vil jeg derfor inderlig Dig Herre og Guld paakalde, Der du mig altid misfandelig. Og mig aldrig undfaldte, Derar os alle i dødens fare, Og i vor sidste ende, Læs os af diavolens haand og staar. Og os din selig Haand sende! Vor siel anmaal o! Jesu blid, Udi din herre Haand, Lov pris og ære Iste altid Guld fader, Son og selig Haand. ABCDEFGHIJKLMNOPQRSTUVWXYZÆ

## Corpus Fraktur.

O gode Gud og fader her, Her og bønner i naade! Giv, jeg en videre, end jeg har, en sørger overmaade: For dette liv Saa meget giv At jeg mig kand erindre, At udaf mig kand gives dig tilbørlig tal og ære. ABCDEFGHIJKLMNOPQRSTUVWXYZÆ 0 1 2 3 4 5 6 7 8 9 0

## Kleine Corpus Fraktur.

Zhi den, som Verdens Guds og Naad har udi Vold og Hænde, og vil sin Næste kun foragte, Fortred og Spot tilvordde, om han gaar i Guds Helligdom, og skiller sig Uvoortes frem, Guld vil ham dog en fiende. ABCDEFGHIJKLMNOPQRSTUVWXYZÆ 0 1 2 3 4 5 6 7 8 9 0

## Kleine Corpus Fraktur auf Mittel Regel.

Guds tierlighed i hannem en sin reene Sted kand finde, han gaar den brede Hæved-veg med hine Syndeblinde, sit haarde Hierteluffer han med Hofmod, Mid og Uforskand, og saar en got i Sinde. ABCDEFGHIJKLMNOPQRSTUVWXYZÆ

## Cicero Fraktur.

Det intet Krænke skal mit Sind, Om Verden mig vil hade, Jeg luffer JESU til mig ind, Saa kand mig intet skade, Lad min Modstandere kun gaar Saa høyt i væjr som han kan naae, Det kand ham intet baade. aduichsch W D E

## Cicero Fraktur auf Mittel Regel.

Herre Guld himmelske Fader, du som formedest din naade og velsignelse haver givet os born og tyende, vi bede dig, giv os saadanne hierter, at vi kunde give dem gode exemplar. ABCDEFGHIJKLMNOPQRSTUVWXYZÆ 1 2 3 4 5 6 7 8 9 0

## Mittel Fraktur.

Lad all hans avind samle sig Med megen aift og galde, Men meener han at dræbe mig Da skal han selv omfalde; Zhi evigt liv og salig troe Udi en drabsmand en kand boe, Han kand en Guld paakalde. aduichsch W D E ABCDEFGHIJKLMNOPQRSTUVWXYZÆ

Fig. 22

Type specimen issued by Ernst Henrich Berling, Copenhagen, 1748. (Axel-Nilsson, 1983)

- ܐܘܨܬܐ ܕܡܪܝܢܐ ܕܥܝܪܐܢܐ ܕܚܘܪܐܢܐ ܕܥܝܪܐܢܐ ܕܚܘܪܐܢܐ ܕܥܝܪܐܢܐ
17. ܐܘܨܬܐ ܕܡܪܝܢܐ ܕܥܝܪܐܢܐ ܕܚܘܪܐܢܐ ܕܥܝܪܐܢܐ ܕܚܘܪܐܢܐ ܕܥܝܪܐܢܐ
  18. ܐܘܨܬܐ ܕܡܪܝܢܐ ܕܥܝܪܐܢܐ ܕܚܘܪܐܢܐ ܕܥܝܪܐܢܐ ܕܚܘܪܐܢܐ ܕܥܝܪܐܢܐ
  19. ܐܘܨܬܐ ܕܡܪܝܢܐ ܕܥܝܪܐܢܐ ܕܚܘܪܐܢܐ ܕܥܝܪܐܢܐ ܕܚܘܪܐܢܐ ܕܥܝܪܐܢܐ
  20. ܐܘܨܬܐ ܕܡܪܝܢܐ ܕܥܝܪܐܢܐ ܕܚܘܪܐܢܐ ܕܥܝܪܐܢܐ ܕܚܘܪܐܢܐ ܕܥܝܪܐܢܐ
  21. ܐܘܨܬܐ ܕܡܪܝܢܐ ܕܥܝܪܐܢܐ ܕܚܘܪܐܢܐ ܕܥܝܪܐܢܐ ܕܚܘܪܐܢܐ ܕܥܝܪܐܢܐ
  22. ܐܘܨܬܐ ܕܡܪܝܢܐ ܕܥܝܪܐܢܐ ܕܚܘܪܐܢܐ ܕܥܝܪܐܢܐ ܕܚܘܪܐܢܐ ܕܥܝܪܐܢܐ
  23. ܐܘܨܬܐ ܕܡܪܝܢܐ ܕܥܝܪܐܢܐ ܕܚܘܪܐܢܐ ܕܥܝܪܐܢܐ ܕܚܘܪܐܢܐ ܕܥܝܪܐܢܐ
  24. ܐܘܨܬܐ ܕܡܪܝܢܐ ܕܥܝܪܐܢܐ ܕܚܘܪܐܢܐ ܕܥܝܪܐܢܐ ܕܚܘܪܐܢܐ ܕܥܝܪܐܢܐ
- Cap. XXXI. 1. ܐܘܨܬܐ ܕܡܪܝܢܐ ܕܥܝܪܐܢܐ ܕܚܘܪܐܢܐ ܕܥܝܪܐܢܐ ܕܚܘܪܐܢܐ ܕܥܝܪܐܢܐ

ܐܘܨܬܐ ܕܡܪܝܢܐ ܕܥܝܪܐܢܐ ܕܚܘܪܐܢܐ ܕܥܝܪܐܢܐ ܕܚܘܪܐܢܐ ܕܥܝܪܐܢܐ  
 ܐܘܨܬܐ ܕܡܪܝܢܐ ܕܥܝܪܐܢܐ ܕܚܘܪܐܢܐ ܕܥܝܪܐܢܐ ܕܚܘܪܐܢܐ ܕܥܝܪܐܢܐ  
 ܐܘܨܬܐ ܕܡܪܝܢܐ ܕܥܝܪܐܢܐ ܕܚܘܪܐܢܐ ܕܥܝܪܐܢܐ ܕܚܘܪܐܢܐ ܕܥܝܪܐܢܐ  
 ܐܘܨܬܐ ܕܡܪܝܢܐ ܕܥܝܪܐܢܐ ܕܚܘܪܐܢܐ ܕܥܝܪܐܢܐ ܕܚܘܪܐܢܐ ܕܥܝܪܐܢܐ  
 ܐܘܨܬܐ ܕܡܪܝܢܐ ܕܥܝܪܐܢܐ ܕܚܘܪܐܢܐ ܕܥܝܪܐܢܐ ܕܚܘܪܐܢܐ ܕܥܝܪܐܢܐ  
 ܐܘܨܬܐ ܕܡܪܝܢܐ ܕܥܝܪܐܢܐ ܕܚܘܪܐܢܐ ܕܥܝܪܐܢܐ ܕܚܘܪܐܢܐ ܕܥܝܪܐܢܐ  
 ܐܘܨܬܐ ܕܡܪܝܢܐ ܕܥܝܪܐܢܐ ܕܚܘܪܐܢܐ ܕܥܝܪܐܢܐ ܕܚܘܪܐܢܐ ܕܥܝܪܐܢܐ  
 ܐܘܨܬܐ ܕܡܪܝܢܐ ܕܥܝܪܐܢܐ ܕܚܘܪܐܢܐ ܕܥܝܪܐܢܐ ܕܚܘܪܐܢܐ ܕܥܝܪܐܢܐ

Fig. 23  
 Berling's first larger work set in Syriac: Matthias Norberg, *Codex syriaco-hexaplaris ambrosiano-mediolanensis*, 1787.

Nr 68. Corpus Grekiska.

Ἐγνοιά ποθ' ἡμῖν γίνετο, ὅσαι δημοκρατίαι κατελύθησαν ὑπὸ τῶν ἄλλως πως βουλομένων πολιτεύεσθαι μᾶλλον, ἢ ἐν δημοκρατίᾳ ὅσαι τ' αὐτὴ μοναρχίαι, ὅσαι τε ὀλιγαρχίαι ἀνῆργηται ἤδη ὑπὸ δῆμων καὶ ὅσοι τυραννεῖν ἐπιχειροῦντες,

Med Mellanslag.

Οἱ μὲν αὐτῶν καὶ ταχὺ πάμπαν κατελύθησαν, οἱ δὲ, κἄν ὀποσονοῦν χρόνον ἄρχοντες διαγίνονται, θανατεύονται, ὡς σοφοὶ τε καὶ εὐτυχεῖς ἄνδρες γεγεννημένοι. Πολλοὺς δ' ἰδοῦμεν καταμεμαθημέναι καὶ ἐν ἰδίοις.

Nr 69. Petiti Grekiska.

Λαρεῖον καὶ Παρυσιάτιδος γίγονται παῖδες δύο· πρεσβύτερος μὲν Λαρεῖος, νεώτερος δὲ Κύρος. Ἐπεὶ δὲ ἤξει Λαρεῖος, καὶ ὑπόπτεισι τὴν ἐπιτην τῷ βίῳ, ἐβάλετό οἱ τῶν παίδε ἀμφοτέρω παρῖναι. Ὁ μὲν οὖν πρεσβύτερος παρῶν ἐτύχων· Κύρον δὲ μεταπέμπεται ἀπὸ τῆς ἀρχῆς, ἥτις

Med Mellanslag.

Αὐτὸν σαυράτην ἐποίησε, καὶ στρατηγὸν δὲ αὐτὸν ἀπέδειξε πάντων, ὅσοι εἰς Κατωτὰ πεδῖον ἀφροζονται. Ἀναβαίνει ἢ ὁ Κύρος, λαβὼν Τισσαφέρνην ὡς φέρον καὶ τῶν Ἑλλήνων δὲ ἔχων ὑπάλειας ἀνέβη τριακοσῶν, ἄρχοντα δὲ αὐτῶν Ξένταν Παφλαγίαν. Ἐπειδὴ δὲ ἐτελεύτησε Λαρεῖος.

Nr 70. Secunda Grekiska.

ΑΒΓΔΕΖΗΘΙΚΛΜΝΞΟΠΡ

Nr 71. Tertia Grekiska.

ΑΒΓΔΕΖΗΘΙΚΛΜΝΞΟΠΡΣΤΥΦΧΨΩ

Nr 72. Mittel Syriska.

ⲀⲂⲄ ⲁⲃⲉⲑⲓⲕⲁⲙⲛⲟⲓⲣⲓ  
ⲁⲃⲉⲑⲓⲕⲁⲙⲛⲟⲓⲣⲓⲥⲧⲩⲮⲘⲡⲥⲟⲩ  
ⲁⲃⲉⲑⲓⲕⲁⲙⲛⲟⲓⲣⲓⲥⲧⲩⲮⲘⲡⲥⲟⲩ  
ⲁⲃⲉⲑⲓⲕⲁⲙⲛⲟⲓⲣⲓⲥⲧⲩⲮⲘⲡⲥⲟⲩ

Fig. 24  
From Berling's specimen catalogue of 1833.

Nr 73. Mittel Arabiska.

وَأَمِينَاهُمْ بَيْنَاتٍ مِنَ الْأَمْرِ قَمَا آخْتَلَفُوا إِلَّا مِنْ بَعْدِ  
مَا جَا هُمْ أَلْعَلْمُ بَغِيًّا بَيْنَهُمْ إِنْ رَبَّكَ يَعْضِي بَيْنَهُمْ  
يَوْمَ الْقِيَمَةِ فِيمَا كَانُوا فِيهِ يَخْتَلِفُونَ ❖

Nr 74. Cicero Arabiska.

أَسَدٌ مَرَّةً خَرَجَ عَلَى تَوْرَيْنِ فَلَجَّتَمَا رَكَا يَلْطَحَانِ بِفَرْطِهِمَا وَلَا  
يُمْكِنُهُ مِنَ الدُّخُولِ بَيْنَهُمَا فَتَعَرَدَ يَلْخُذُهُمَا وَيَخْذَعُهُمَا وَوَعْدُهُمَا  
أَلَّا يُلْعَضُهُمَا وَنَ تَخْلَبُ عَنْ صَاحِبِهِ فَتَخْلَبُ أَحَدَهُمَا وَتَتْرُسُهُمَا ❖

☞ Till denna Stül finnas äfven Persiska bokstäfverne med accenter och tecken.

Nr 75. Mittel Hebreiska.

מִזְמוֹר לְדָוִד בְּדַרְחֵי מִפְנֵי אֲבֻשָׁלוֹם בְּנוֹ: יְהוָה  
מִה־רַב־צָרָי רַבִּים קָמִים עָלַי: רַבִּים אֲמָרִים לְנַפְשִׁי  
אֵין יְשׁוּעָתָה לֹא כְּאֵל הוּא סֵלָה: וְאַתָּה יְהוָה מִגֵּן  
בְּעַרְךָ בְּבוֹדֵי יַמִּים רַאשֵׁי: קוֹלִי אֶל־יְהוָה אֲבַרְכָּא

Nr 76. Cicero Hebreiska.

וְעַנְבֵי מַהר קָרַעַו סֵלָה: אֲשֶׁר־הָאִישׁ אֲשֶׁר לֹא הִלְךְ בַּעֲצַת  
רְשָׁעִים וּבְדַרְכֵי הַטָּאִים לֹא עָמַר וּבְמַשְׁכַּב לַיְלִים לֹא יָשָׁב:  
כִּי אֶסְבְּחָתְךָ יְהוָה הַפֶּצֵא וּבְחִזְקֹתָי יִהְיֶה יוֹמָם וּלְיָלֵה:  
וְהָיָה כְּכֶךְ שְׂתוּל עַל־פְּלִגְמֵי־מַיִם אֲשֶׁר פָּרִיזוּ יָתֵן בְּעֵתוֹ וְעִלָּהוּ

Nr 77. Corpus Hebreiska.

לֹא־וּבֹל וּבֹל אֲשֶׁר־יַעֲשֶׂה וְצִלָּתָ: לֹא־בֶן־הַרְשָׁעִים בִּי אֶבְיָטִין  
אֲשֶׁר־תִּדְבַּר רִיחַ: עַל־כֵּן לֹא יִקְמוּ הַשָּׁעִים בְּמַשְׁפַּט וְהַטָּאִים:  
לְפָת רַגְשׁוֹ גִּוְרִים וְלֵאמֹים הַיְי־רִיק: וְהַיִּצְבוּ מִלְכֵי אֶרֶץ וְרוֹדֵי־הָאָרֶץ  
בְּסוֹדֵי־יָהּר עַל יְהוָה וְעַל־מְשִׁיחֹו: בְּנִתְקָה אֶת־מוֹסְרוֹתֵימֹו:

Fig. 25

From Berling's specimen catalogue of 1833.



### Hebräiska m. m.

Corpus (corps 10).

בְּרֵאשִׁית בָּרָא אֱלֹהִים אֶת הַשָּׁמַיִם וְאֶת הָאָרֶץ : וְהָאָרֶץ הָיְתָה תְּהוֹם וְבָהוּ  
וְהַשָּׁמַיִם עַל־פְּנֵי תְהוֹם וְרוּחַ אֱלֹהִים מְדַחֶסֶת עַל־פְּנֵי תְהוֹם : וַיֵּאמֶר אֱלֹהִים  
וַיְהִי אוֹר : וַיֵּרָא אֱלֹהִים אֶת־הָאוֹר כִּי־טוֹב וַיִּבְרַךְ אֱלֹהִים בְּיּוֹם

Cicero (corps 12).

בְּרֵאשִׁית בָּרָא אֱלֹהִים אֶת הַשָּׁמַיִם וְאֶת הָאָרֶץ : וְהָאָרֶץ הָיְתָה תְּהוֹם  
וְבָהוּ וְהַשָּׁמַיִם עַל־פְּנֵי תְהוֹם וְרוּחַ אֱלֹהִים מְדַחֶסֶת עַל־פְּנֵי תְהוֹם :  
וַיֵּאמֶר אֱלֹהִים וַיְהִי אוֹר : וַיֵּרָא אֱלֹהִים אֶת־הָאוֹר כִּי־טוֹב

### Arabiska.

Cicero (corps 12).

عَنْ بَعْضِ الْأَنْبَاءِ قَالَ خَضِرٌ مَلِيَّ الرُّومِ عِنْدَ الْمَتْرَكِيَّ فَاجْتَمَعَتْ بِهِ قَلِيلًا لَمَّا  
أُخْضِرَ الشَّرْبُ مَا لَكُمْ مَعْتَبِرٌ الْمُسْلِمِينَ قَدْ حَرَّمَ عَلَيْكُمْ فِي كِتَابِكُمْ الْأَخْمَرُ

١ ٢ ٣ ٤ ٥ ٦ ٧ ٨ ٩ .  
١ ٢ ٣ ٤ ٥ ٦ ٧ ٨ ٩ ٠

### Sanskrit.

Corpus (corps 10).

द्विम् नुडनम् युङ्गन् तुनुम् क्रीणीम् भवान् द्वि नुडव युङ्गव  
तुनुय क्रीणीय भवय द्विपत्ति नुड्वत्ति युङ्गन्ति तुन्वन्ति क्रीणन्ति भवन्ति

१ २ ३ ४ ५ ६ ७ ८ ९ ०  
१ २ ३ ४ ५ ६ ७ ८ ९ ०

### Runor.

Enkla. - Cicero (corps 12).

Ʒ Ɔ  
1 1 B Ɔ

Dubbla. - Mittel (corps 14).

Ʒ Ɔ  
Ɔ Ɔ

BERLINGSKA BOKTRYCKERI- OCH STILGJUTERI-AKTIEBOLAGET, LUND

Fig. 26

From Berling's specimen catalogue of 1895.

# Berlings

BERLINGSKA BOKTRYCKERIET TRYCKER DENNA PUBLIKATION  
LIKSOM ÄVEN MÅNGA ANDRA VETENSKAPLIGA TIDSKRIFTER.  
VI ÄR SPECIELLT UTRUSTADE FÖR KOMPLICERAD SÄTTNING  
SAMT KVALIFICERAT BILDTRYCK.

Fig. 27

‘We are especially equipped for complicated setting’. Ad in *Scandia*, 1971.



Fig. 28  
Grotesk nr 11. Type specimen issued by Berling, 1950s.

# GROTESK NR 11

Halvfet

abcdefghijklmnopqrstuvwxyzôöåöabcdefghijklmnopqrstuvwxyz	6- ABCDEFGHIJKLMNOPQRSTUVWXYZÅÖ ABCDEFGHIJKLMN	Min ca 3 kg 54 A 200 a	abcdefghijklmnopqrstuvwxyz
abcdefghijklmnopqrstuvwxyzôöåöabcdefghijklmnopqrstuvwxyz	8- ABCDEFGHIJKLMNOPQRSTUVWXYZÅÖ ABCD	Min ca 4 kg 40 A 210 a	abcdefghijklmnopqrstuvwxyz
abcdefghijklmnopqrstuvwxyzåöåöabcdefghijklmnopqrstuvwxyz	10- ABCDEFGHIJKLMNOPQRSTUVWXYZÅ	Min ca 5 kg 36 A 180 a	abcdefghijklmnopqrstuvwxyz
abcdefghijklmnopqrstuvwxyzåöåö	12- ABCDEFGHIJKLMNOPQRSTUVWXYZ	Min ca 6 kg 30 A 150 a	abcdefghijklmnopqrstuvwxyz
abcdefghijklmnopqrstuvwxyz	14- ABCDEFGHIJKLMNOPQRST	Min ca 7 kg 24 A 130 a	abcdefghijklmnopqrstuvwxyz
abcdefghijklmnopqrstuvw	16- ABCDEFGHIJKLMNOPQRS	Min ca 8 kg 30 A 90 a	abcdefghijklmnopqrstuvwxyz
abcdefghijklmnopqrst	20- ABCDEFGHIJKLMNO	Min ca 10 kg 24 A 80 a	abcdefghijklmnopqrstuvwxyz
abcdefghijklmnopq	24- ABCDEFGHIJKLMN	Min ca 11 kg 18 A 50 a	abcdefghijklmnopqrstuvwxyz
abcdefghijklmn	28- ABCDEFGHIJKL	Min ca 12 kg 18 A 40 a	abcdefghijklmnopqrstuvwxyz
abcdefghijkl	36- ABCDEFGHI	Min ca 16 kg 12 A 30 a	abcdefghijklmnopqrstuvwxyz
abcdefgh	40- ABCDEF	Min ca 20 kg 10 A 22 a	abcdefghijklmnopqrstuvwxyz
abcdef	60- ABCDE	Min ca 24 kg 8 A 14 a	abcdefghijklmnopqrstuvwxyz

Fig. 29  
Grotesk nr 11. Type specimen issued by Berling, 1950s.

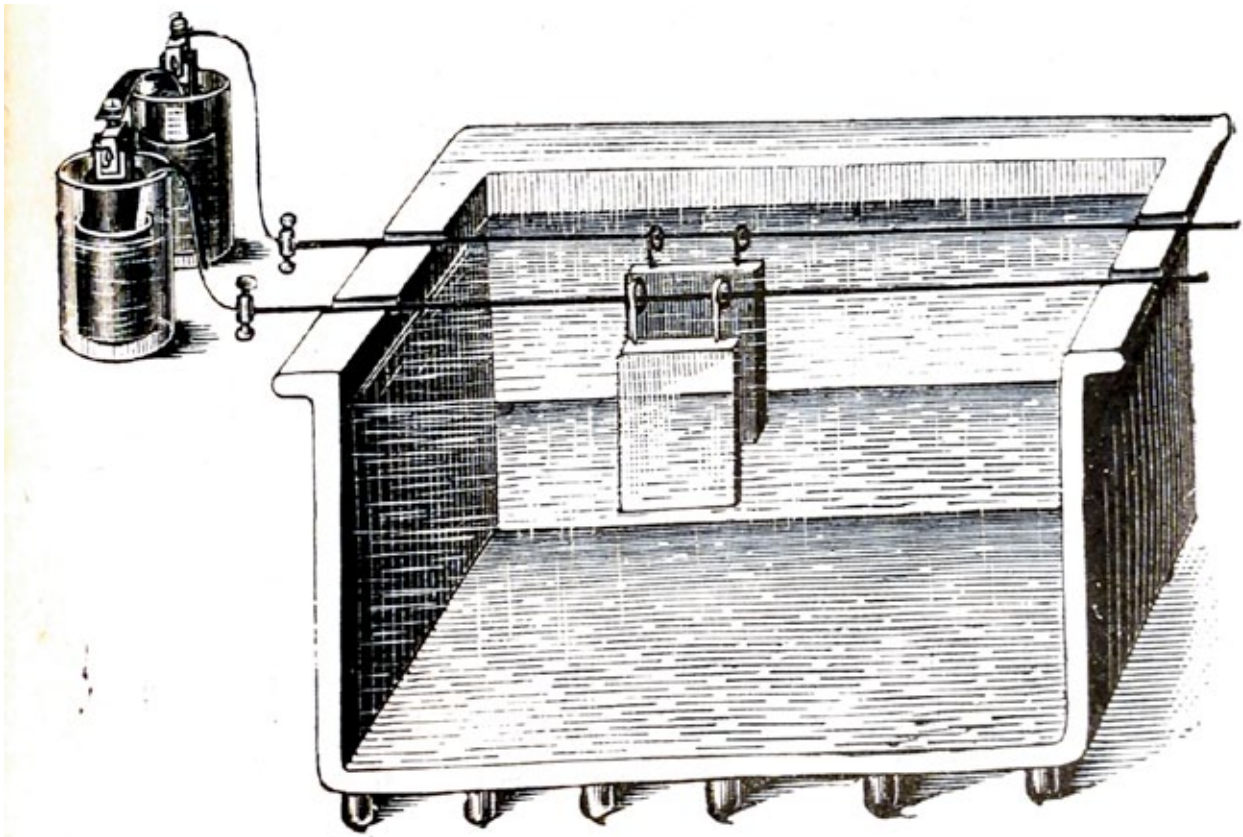

Fig. 30  
Electrochemical bath for electrotyping. (Kempe, 1892)

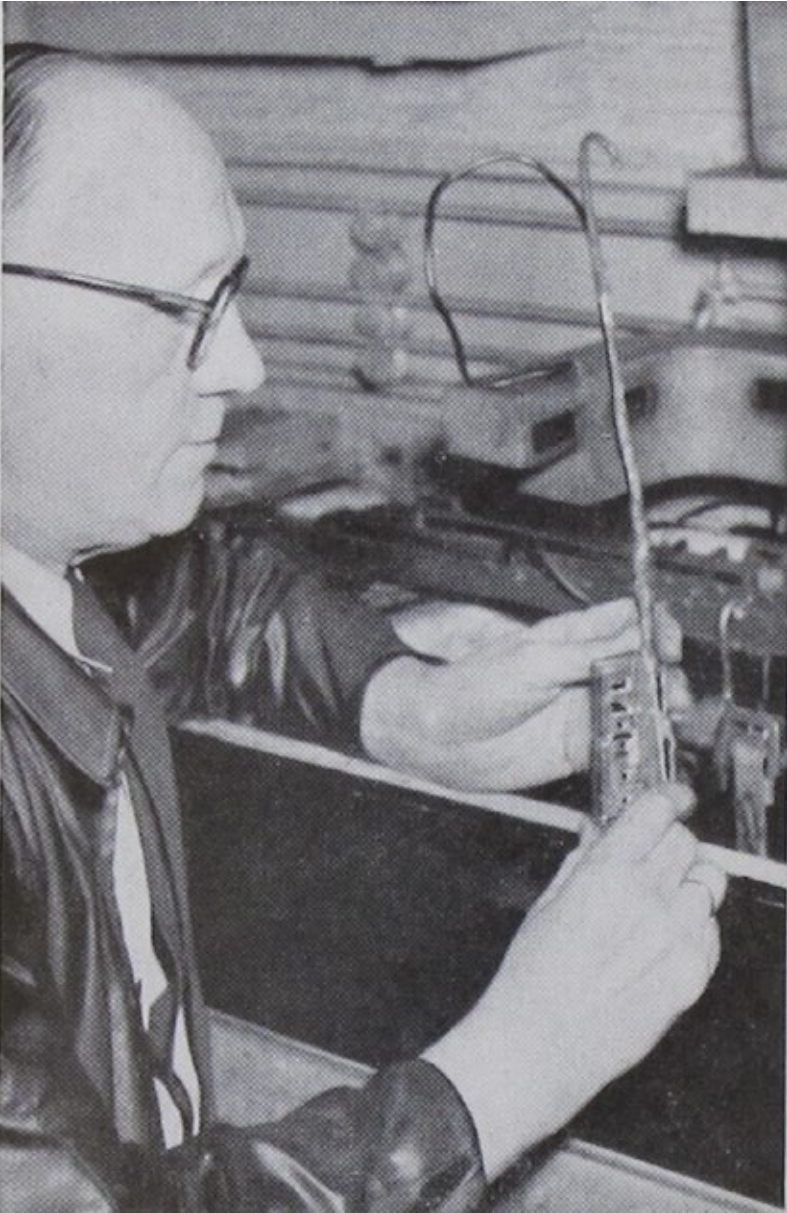

Fig. 31  
Electrotyping at Genssch & Heyse, Hamburg, 1950s.



Fig. 32

The office of the Berling foundry foreman, early 1900s. (Rahmns fotosamling, Lunds stadsarkiv)

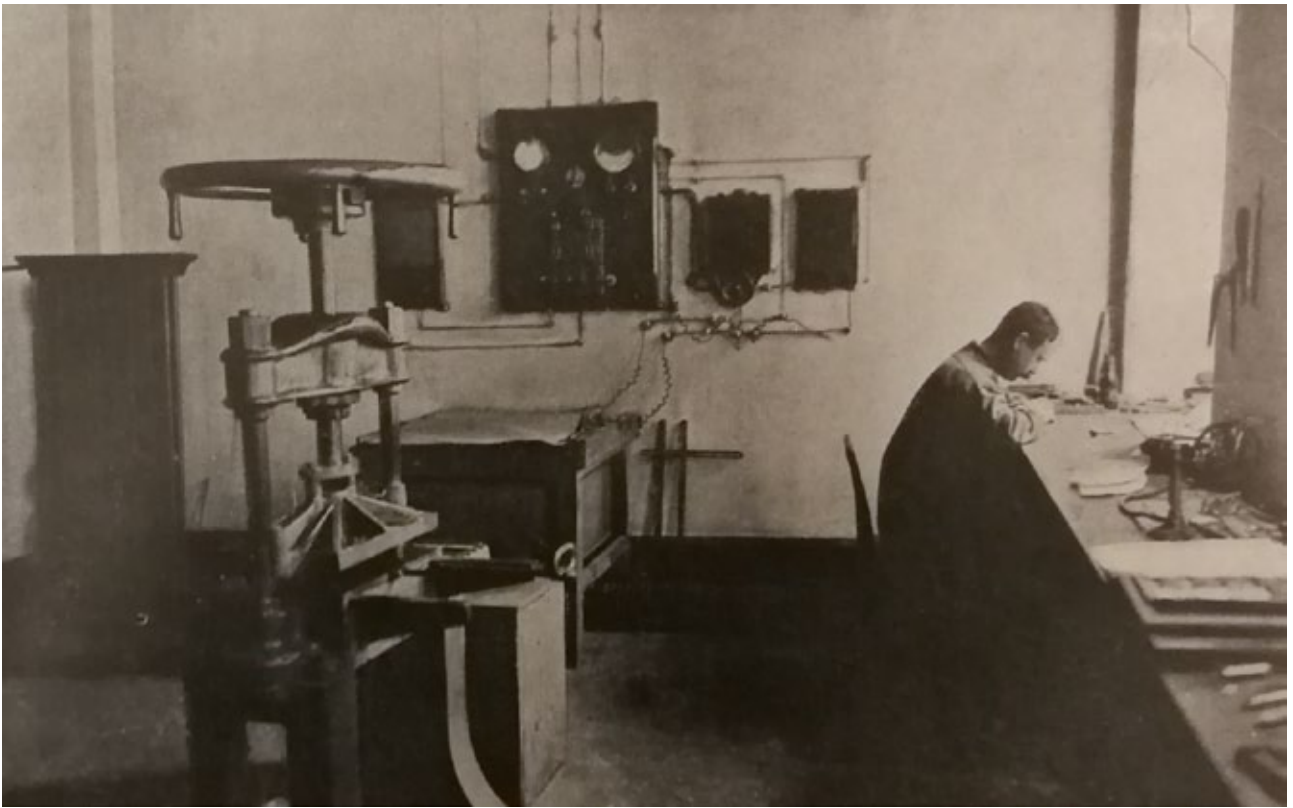

Fig. 33  
Berling's electrotyping department, early 1900s. (Rahmns fotosamling, Lunds stadsarkiv)





DEN KLASSISKA STILEN

# FUTURA

För några år sedan utkommo de första garnityren av Futura och inledde den storslagna och sällsynt vackra framgången för detta typsnitt. Det har sedermera blivit alltmer tydligt, att Futura i sin lyckliga utformning kommer att tillhöra stilarna med lång livslängd. Detta typsnitt är också numera välkänt för alla, och anses under nuvarande smakriktning lika vacker som vid sin tillblivelse

**Bauersche Giesserei · Frankfurt am Main · New York**

Representant för Sverige: Erik Dahlberg · Stockholm · Vattugatan 7 · Tel. 101719 · 200306 · 204222

Fig. 34

Futura: 'the classical style'. Ad in *Grafiskt Forum*, 1935.

# I all framtid

kommer grotesken att finnas bland de flitigast använda stilarna. Den erfarna boktryckaren väljer därför ett groteskgarnityr, som med sin förnåma form, sin naturliga och kristallklara renhet och sin frihet ifrån alla modenycker alltid kommer att på nytt vederkvicka ögat. Ett sådant garnityr kan väljas ur groteskserien

# FUTURA

## **BAUERSCHE GIESSEREI · FRANKFURT A·M**

REPRESENTANT FÖR SVERIGE: ERIK DAHLBERG · STOCKHOLM · VATTUGATAN 7

REPRESENTANT FÖR NORGE: SANDBERG & CO · OSLO · KONGENSGATE 4

REPRESENTANT FÖR DANMARK: A. WULFF · KJØBENHAVN · GOTHERSGADE 8

Fig. 35

Futura: 'for all time'. Ad in *Grafisk Revy*, 1934.

# Modern Trämateriel

Utrymmesbesparande!

Egna av fackmän erkända  
konstruktioner  
säljas från lager och fabrik av

ERIK DAHLBERG  
S T O C K H O L M  
V a t t u g a t a n 7

Tel. 1719, N. 306 & N. 4222  
Telg.-adr. Erikdahlberg

Satt med Mager, Halvfet & Fet Futura från Bauersche Giesserei.

Fig. 36

Futura used in an ad for Erik Dahlberg, *Nordisk Boktryckarekonst*, 1928.



Fig. 37

Bred fet grotesk nr 11. Type specimen issued by Berling, c. 1959.

HALVFET ABT-GROTESK

4 P Min. ca 3 kg, 40 A, 300 a  
aabbccddeeffgghhijklmnnnooppqrrssttuvwxyzäöåäö  
11223344556677889900 .,:;!?'\*«»&&  
AABBCCDDEEFFGGHHIIJKKLLMMNNOOPPQRRSSTTUUVVWXXYZZÄÄÖÖ  
Æ.Æ.CE.CEØ

8 P Min. ca 4 kg, 40 A, 300 a  
aabbccddeeffgghhijklmnnnooppqrrssttuvwxyzäöåäö  
11223344556677889900 .,:;!?'\*«»&&  
AABBCCDDEEFFGGHHIIJKKLLMMNNOOPPQRRSSTTUUVVW  
XXYZZÄÄÖÖ Æ.Æ.CE.CEØ

10 P Min. ca 5 kg, 28 A, 340 a  
aabbccddeeffgghhijklmnnnooppqrrssttuvwxyz  
xyzzäöåäö äæœœøøøø  
11223344556677889900 .,:;!?'\*«»&&  
AABBCCDDEEFFGGHHIIJKKLLMMNNOOPPQRR  
SSTTUUVVWXXYZZÄÄÖÖ CE.CEØ

12 P Min. ca 6 kg, 24 A, 180 a  
abbccddeeffgghhijklmnnnooppqrrssttuvw  
vwxyzäöåäö äæœœøøøø  
11223344556677889900 .,:;!?'\*«»&&  
AABBCCDDEEFFGGHHIIJKKLLMMNNOOPPQQ  
RRSSTTUUVVWXXYZZÄÄÖÖ  
Æ.Æ.CE.CEØ

16 P Min. ca 8 kg, 24 A, 100 a  
abcdefghijklmnopqrstuvwxyzäö  
æœø 1234567890 .,:;!?'\*«»&&  
ABCDEFGHIJKLMNOPQRSTU VWX  
YZÄÄÖ Æ.CEØ

20 P Min. ca 10 kg, 18 A, 80 a

abcdefghijklmnopqrstu vwxy  
zäö fiffæø  
1234567890 .,:;!?'\*«»&&  
ABCDEFGHIJKLMNQRST  
UVWXYZÄÄÖ Æ.Ø

28 P Min. ca 12 kg, 14 A, 42 a

abcdefghijklmnopqrstu  
vwxyäö æœø  
1234567890  
.,:;!?'\*«»&&  
ABCDEFGHIJKLMNP  
QRSTUVWXYZÄÄÖ  
Æ.CE

FET ABT-GROTESK

8 P Min. ca 4 kg, 40 A, 300 a  
aabbccddeeffgghhijklmnnnooppqrrssttuvwxyz  
zäöåäö fiffffæœœøøøø  
11223344556677889900 .,:;!?'\*«»&&  
AABBCCDDEEFFGGHHIIJKKLLMMNNOOPPQRRSSTTU  
UVVWXXYZZÄÄÖ Æ.Æ.CE.CEØ

Fig. 38  
ABT-Grotesk/Grotesk nr 11. Type specimen issued by Berling, 1950s.

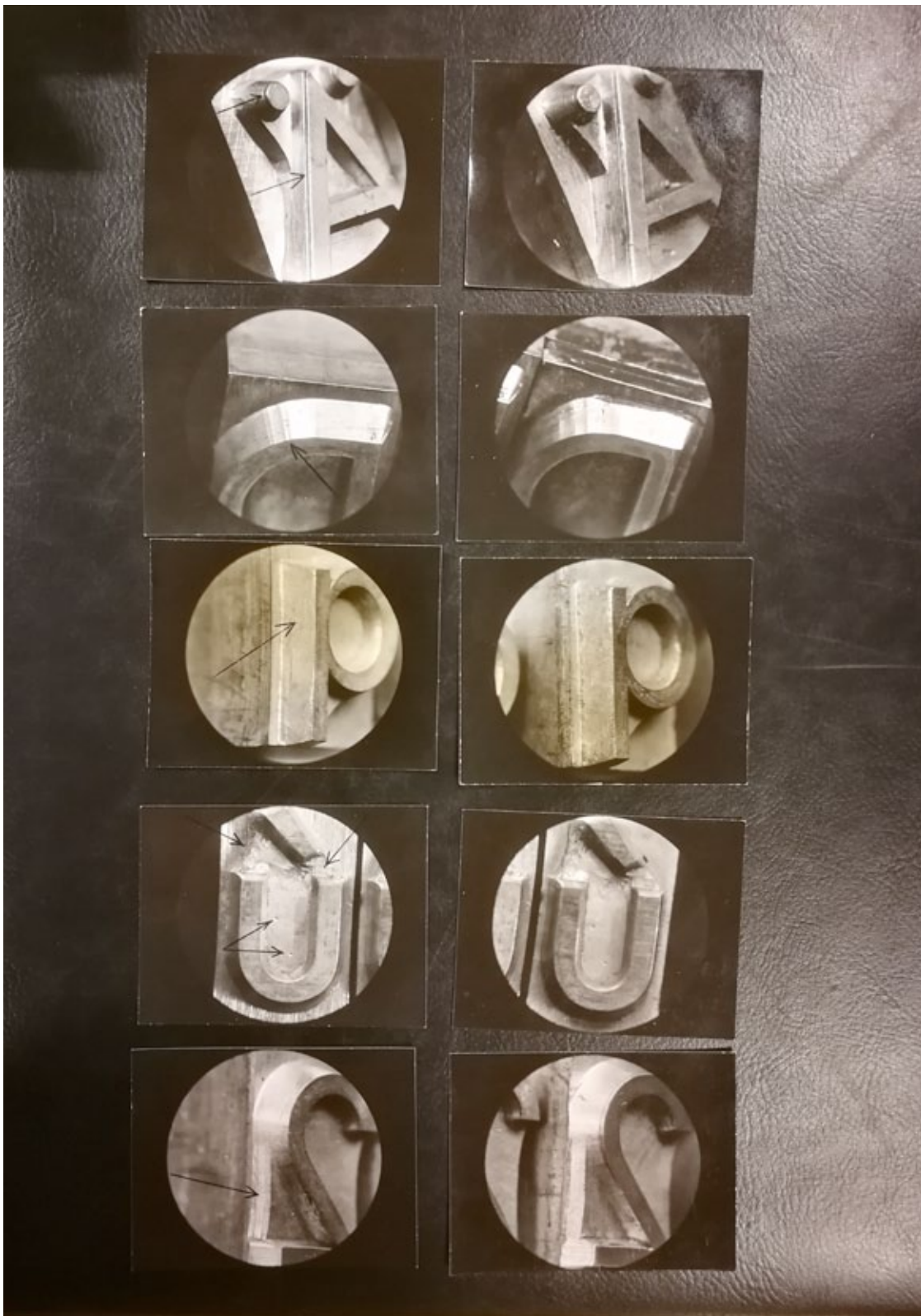

Fig. 39  
Micrographs of Futura and Grotesk nr 11 commissioned by the Bauer foundry.



Fig. 40  
Grotesk nr 11 sorts.

BERLING

PRINTING

TYPES

FROM

SWEDEN

Fig. 41

Berling Antikva. Type specimen issued by Berling, 1960s.



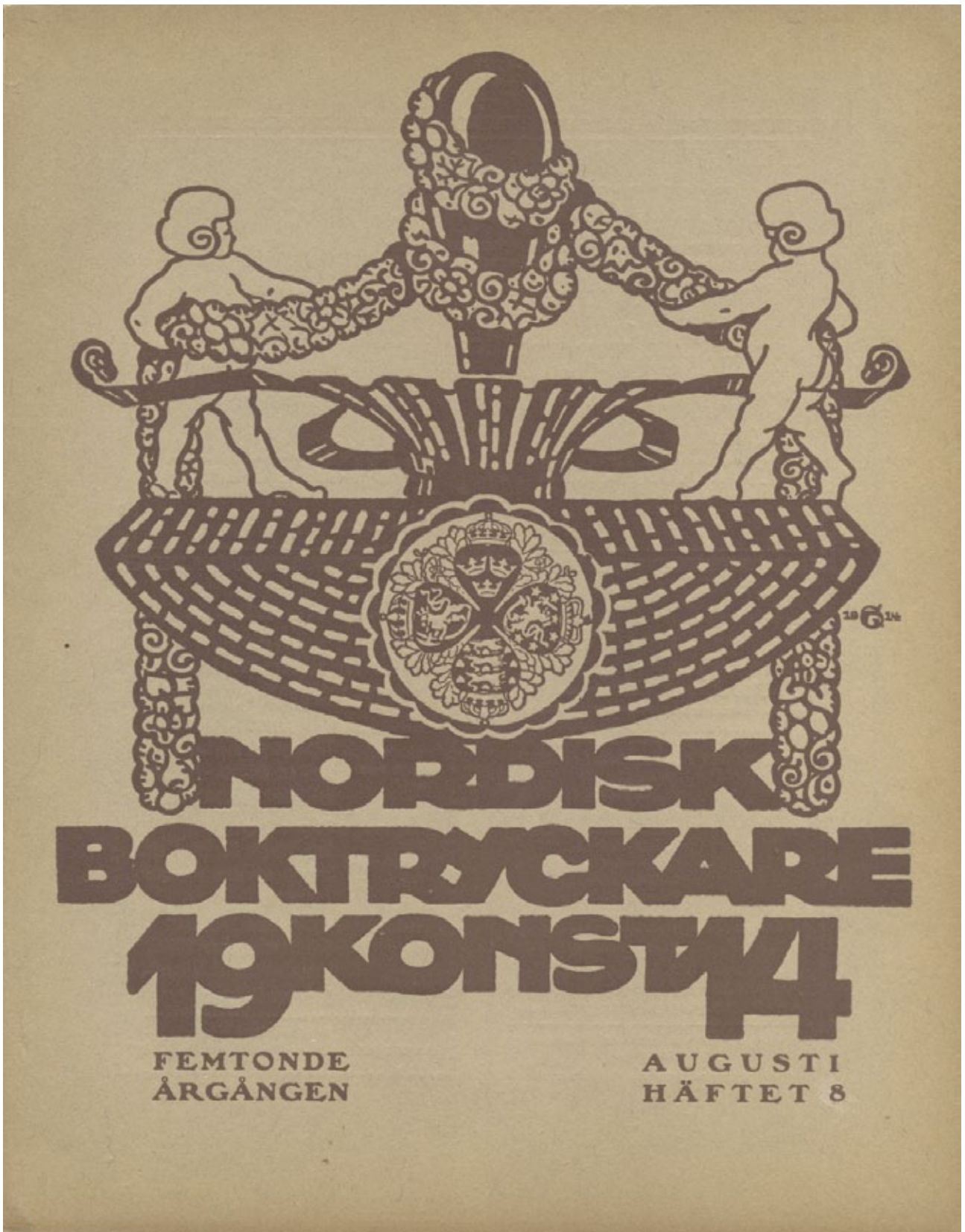

Fig. 42  
Front cover of *Nordisk Boktryckarekonst*.

OLD STYLE SERIES.

—◆—  
*Great Primer.*

**T**YPE of the OLD STYLE of face is now frequently used—more especially for the finer class of book work; as however the faces which were cut in the early part of the last century are now unpleasing both to the eye of the critic and to the general reader, on account of their inequality of *size* and consequent irregularity of *ranging*, the Subscribers have been induced to produce this series, in which they have endeavoured to avoid the objectionable peculiarities, whilst retaining the distinctive characteristics of the mediæval letters.

*Miller & Richard.*

Fig. 43

Specimen of Old Style issued by the Miller & Richard foundry, Edinburgh, c. 1860.

Då boktryckaren har en del dekorativa vignetter och infattningar att välja på – och det har alltid den, som vill följa med sin tid och dess kraf – är konsten för honom att välja den rätta och mest passande, för det arbete det är fråga om. Det gäller att finna den rätta formen och att gruppera texten så, att det hela verkar harmoniskt och helgjutet – genomtänkt. Satsytan bör stå i proportion till pappersytan. Pappers- och tryckfärgerna böra också sinsemellan öfverensstämma & till sist – och kanske viktigast – texten bör vara sådan, att den lätt och gerna läses. Den får ej trötta den läsande och på så sätt förringa värdet och verkan af effekten i det arbete, som i utstyrseln blifvit nedlagd.

Detta vare hufvudsakligen sagdt om Reklamprospekt och Cirkulär. Hvad återigen vanliga Merkantila trycksaker beträffar hafva ju dessa i allmänhet sin gamla, häfdvunna form och innehåll. Men äfven dessa kunna, under en erfaren fackmans händer, antaga en mera så att säga modern gestalt, utan att blankettens hufvudsyfte härvid behöfver lida något men. Exempelvis kan grupperingen af texten ske på ett annat sätt; med färgerna kan varieras och likaså med pappersfärgen och kvalitéen samt formatet. Detta kan dock icke gälla om alla slag af merkantila tryckalster, ty, som sagdt, en stor del af dessa hafva sin häfdvunna form, som icke står att ändra utan att bryta mot herrar affärsmäns mångåriga rön och erfarenheter.

D'ANTIQUA FRÅN RUDHARD'SCHE GIESSEREI, OFFENBACH AM MAIN

Fig. 44

Specimen of D'Antiqua, *Nordisk Boktryckarekonst*, 1905.

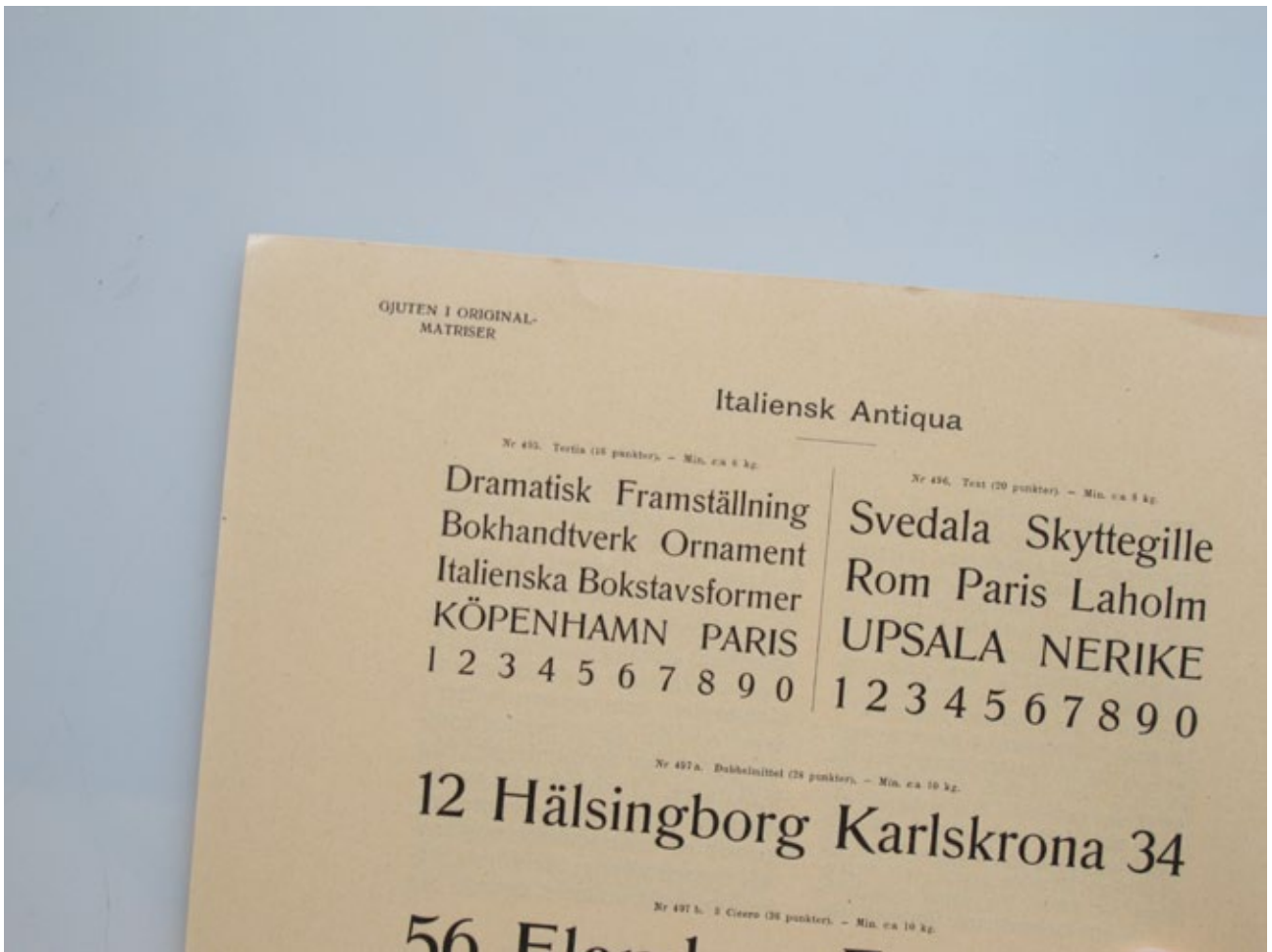

Fig. 45

Italiensk Antikva. Type specimen issued by Berling, c. 1922.

**Stilgjuteri  
Genzsch & Heyse  
Hamburg**

SISTA NYHET  
**NORDISK  
ANTIKVA**

PROFVER PÅ BEGÄRAN

**Representant: C. F. Strömbäck  
Stockholm ::: Rödbodtorget 2**

Halvfet Nordisk Antikva

Fig. 46

Nordisk Antikva. Ad in *Nordisk Boktryckarekonst*, 1910.



Fig. 47  
 Axel Carlson's 'national letters', *Svensk Typograf-tidning*, 1916.

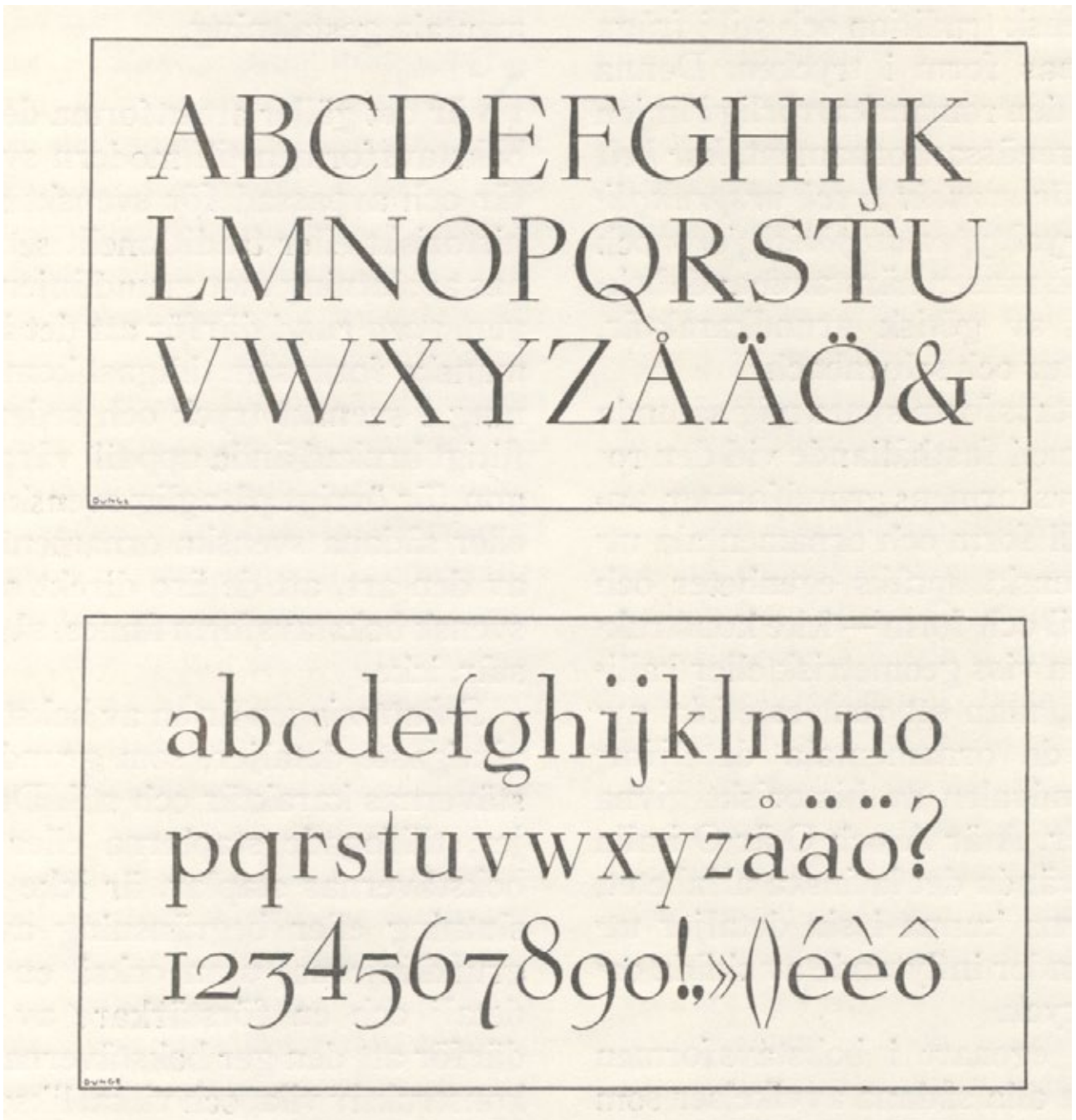

Fig. 48

John Dunge's proposal for a Swedish printing type, *Nordisk Boktryckarekonst*, 1923.

EN  
SVENSK  
BOKTRYCKSTYP



STOCKHOLM 1924

---

BRÖDERNA LAGERSTRÖM  
BOKTRYCKARE

Fig. 49

Type specimen for Mediaeval, 'a Swedish printing type', issued by Bröderna Lagerström, 1924.



BOHUSLÄN DALSLAND  
ABCDEFGHIJKLMNPO

28 p Parad nr 3305  
Min ca 6 kg 14 A

ENGLAND LITAUEN  
ABCDEFGHIJKLMN

36 p Parad nr 3306  
Min ca 8 kg 12 A

LONDON NISSA  
ABCDEFGHIJK

48 p Parad nr 3307  
Min ca 12 kg 12 A

BULGARIEN

60 p Parad nr 3308  
Min ca 14 kg 8 A

Fig. 50

Parad. From Berling's specimen catalogue issued c. 1960.

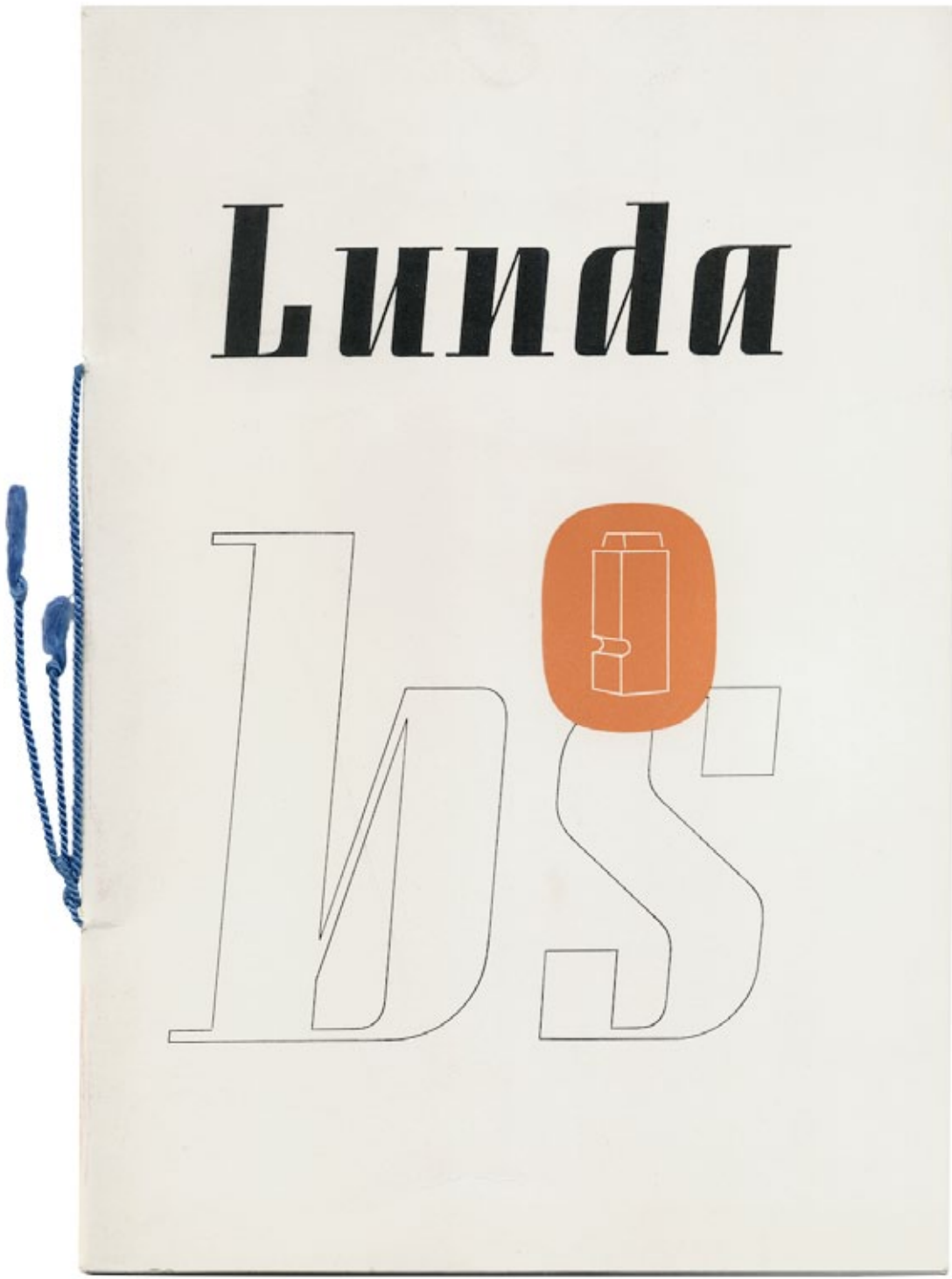

Fig. 51  
Lunda. Type specimen issued by Berling, c. 1943.

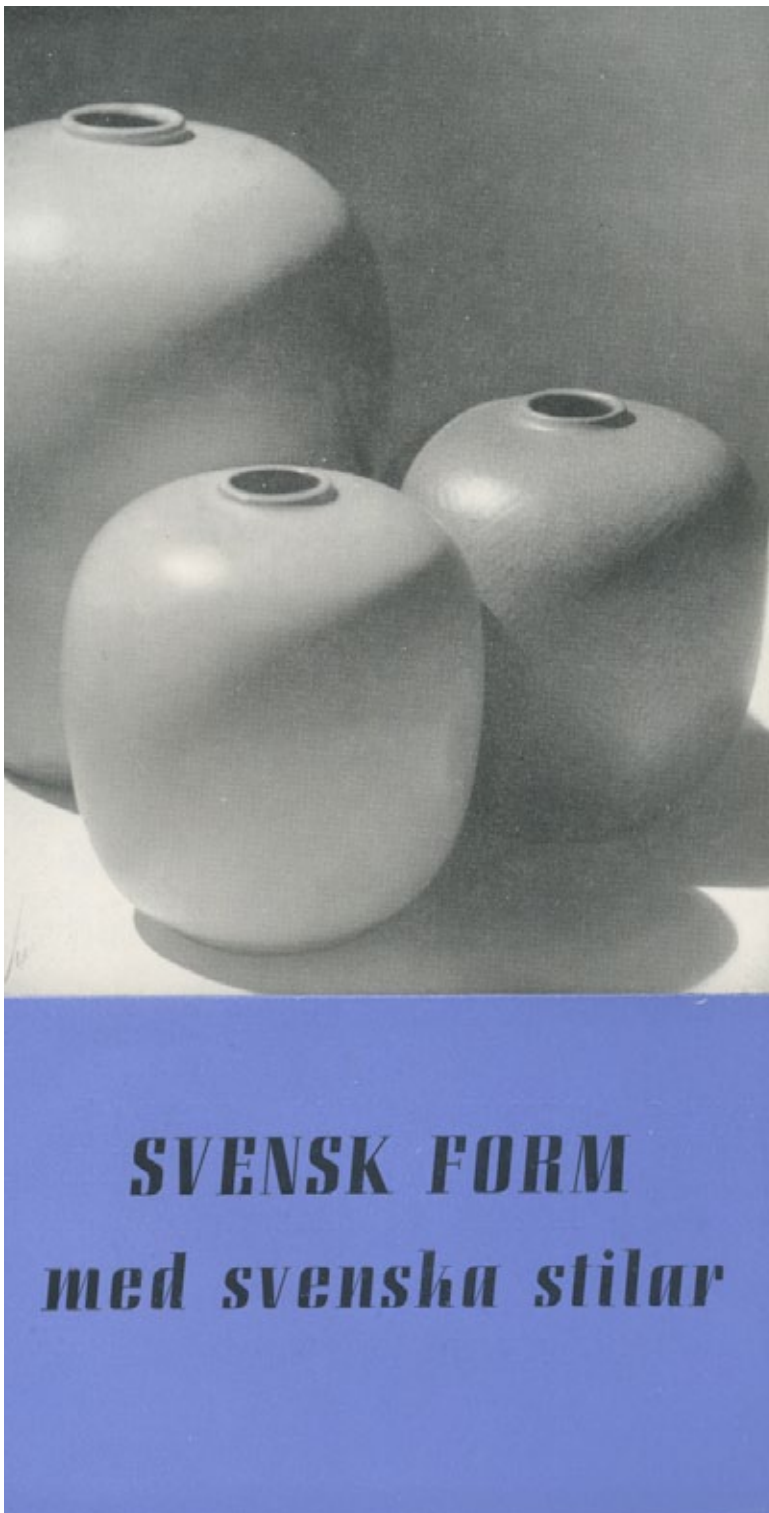

Fig. 52

'Swedish design with Swedish printing types'. Type specimen for Parad and Lunda issued by Berling, 1943.

SCANDINAVIA ANTIKVA

*Petit*

abcdefghijklmnopqrstuvxyzääöabcdefghijklmnopqrstuvxyzääöabcdefghijklmnopqr  
BARTH. GOTHAN 1234567890

*Körpus*

abcdefghijklmnopqrstuvxyzääöabcdefghijklmnopqrstuvxyzääöabcdefghijklmnopqr  
FREDR. NYHOLM 1234567890

*Cicero*

abcdefghijklmnopqrstuvxyzääöabcdefghijklmnopqr  
JOHAN DE SPIRA 1234567890

*Mittel*

abcdefghijklmnopqrstuvxyyääöabcdefghijklmnopqr  
LAGERSTRÖM 1234567890

*Tertia*

abcdefghijklmnopqrstuvxyzääöabcdefghijklmnopqr  
ECKMANN 1234567890

*Text*

abcdefghijklmnopqrstuvxyzääö  
W. CASLON 1234567890

SCANDINAVIA ANTIKVA

*Dubbelmittel*

abcdefghijklmnopqrstuv  
CAXTON 1234567890

*3- cicero*

abcdefghijklmnop  
F. GOUDY 12345

Fig. 53

Scandinavia. From a specimen catalogue issued by Skolan för bokhantverk, 1939.

# Akke Kumlien



har gjort utkastet till denna antikva och kursiv, en svensk stil som gjutes av Gebr. Klingspor, Offenbach a. Main. En fet Kumlien-antikva är under utarbetande.

Matriser för brödstilsgraderna till Linotype sättningsmaskin kunna ävenledes levereras. Stilen lagerföres i Sverige av

*Georg Bolle Aktiebolag · Stockholm · Göteborg*

Fig. 54

Kumlien-Antiqua: 'a Swedish printing type cast by Gebr. Klingspor'. Ad in *Nordisk Boktryckarekonst*, 1951.

# *En återgång till den antika stilen*

har, liksom i all konstindustri, även gjort sig gällande inom bokhantverket. De flesta nytryckta böcker äro utstyrda enligt gammal god tradition och även tidningsannonserna ha fått en mera kultiverad prägel.

Det är därför som stilgarnityret COCHIN med NICOLAS COCHIN slagit igenom mer och mer och anskaffats av de flesta ledande tryckerier. Dessutom är den för närvarande den billigaste stilen. Begär stilprov och prisuppgift från

**VILHELM JOHNSEN, Stockholm 3**

*Ensamförsäljare för Sverige av Cochin-stilarna*

Fig. 55

Cochin: 'a return to the style of antiquity'. Ad in *Nordisk Boktryckarkonst*, 1924.